



TREKHAKEN - ATTELAGES

n.v. G. DECONINCK
Molenwegel, 21
8790 Waregem - België
☎ 056 / 60 42 12 (5 l.)

TREKHAAK N°: 248

voor: VOLKSWAGEN GOLF Cabrio '89-'92

SAMENSTELLING :

- 1 trekhaak ref. 248
- 1 bolstuk T43 of T35 escamotable (*)
of trekstuk+bolhouder+bol 50mm.
- 1 monteerstuk -f (B)
- 1 moer met bout M10-35 (C)
- 1 veiligheidsschakel (*)
- 4 bouten M12- $\frac{1}{2}$ (*)
- 2 moeren met bouten M10-30 (B)
- 2 moeren met bouten M10-100 (A)
- 1 rondsel 60-12 (C)
- 2 verhoogde rondsels 60-16/70 (A)
- 5 borgrondsels \varnothing 10 (A-B-C)
- 4 borgrondsels \varnothing 12 (*)

MONTAGEHANDLEIDING :

- 1/ Achterbumper en reservewiel wegnemen.
- 2/ Montagepunten A van trekhaak passen op gaten in onderkant dwarsbalk gelegen juist voor reservewielruimte. Deze gaten doorboren tot in koffer (\varnothing 10,5), daarna deze boringen enkel in bovenplaat vermeerderen tot \varnothing 17 om de verhoogde rondsels te kunnen plaatsen. Bouten en rondsels inbrengen.
- 3/ Trekhaak plaatsen met : A op vermelde bouten (zie 2/); B tegen achterkant koetswerk en C tegen grondplaat reservewielruimte. Midden nameten. B en C doorboren \varnothing 10,5.
- 4/ Bouten met rondsels inbrengen. Bij B monteerstuk -f in koffer bijleggen. Monteren van * en alles degelijk vastschroeven.
- 5/ Bumper terug monteren en in midden onderkant een weinig wegsnijden zodat het bolstuk hierin juist past. Monteren van * en alles degelijk vastschroeven.

(zie ommezijde)

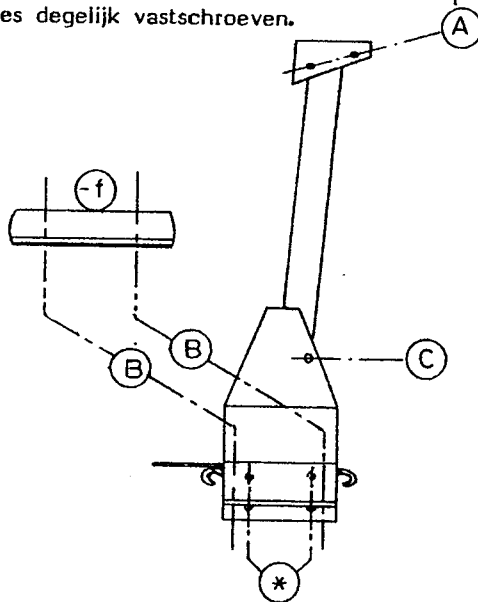

(voir au verso)

ATTELAGÉ N°: 248

pour: VOLKSWAGEN GOLF Cabrio '89-'92

COMPOSITION :

- 1 Attelage réf. 248
- 1 tige-boule T43 ou T35 escamotable (*)
ou support-équerre+équerre+boule 50mm.
- 1 pièce de montage -f (B)
- 1 Ecrou avec boulon M10-35 (C)
- 1 anneau de sécurité (*)
- 4 bouten M12- $\frac{1}{2}$ (*)
- 2 écrous avec boulons M10-3 (B)
- 2 moeren met bouten M10-100 (A)
- 1 rondelle 60-12 (C)
- 2 rondelles rehaussées 60-16/70 (A)
- 5 rondelles de sécurité \varnothing 10 (A-B-C)
- 4 rondelles de sécurité \varnothing 12 (*)

MANUEL DE MONTAGE :

- 1/ Enlever le pare-chocs arrière et la roue de rechange.
- 2/ Les points de montage A de l'attelage vont avec les trous dans le dessous de la traverse juste devant la roue de rechange. Forer ces trous jusque dans le coffre avec \varnothing 10,5. Agrandir ces forages après seulement dans la tôle dessus jusqu'au \varnothing 17 pour pouvoir placer les rondelles rehaussées. Placer les boulons et les rondelles.
- 3/ Placer l'attelage avec : A sur les boulons mentionnés (voir 2/), B contre l'arrière de la carrosserie et C contre la tôle de fond de la roue de rechange. Mesurer le milieu. Forer B et C (\varnothing 10,5).
- 4/ Mettre les boulons et rondelles. Placer à B la pièce de montage -f dans le coffre. Monter le * et bien serrer le tout.
- 5/ Remonter le pare-chocs et découper au milieu en dessous une petite pièce pour pouvoir placer la pièce-boule. Monter le * et bien serrer le tout.

