

- 1) ...
- 2) ... plaatsen (afmeten) met :
 (A) tegen ... bumper in de uitholling van de ...
 (B) tegen onderkant dwarsbalk juist voor benzinetank.
 (C) tegen ... ruimte tussen carrosserie en tank.
- 3) (A-B-C) doorboren (Ø10,5). (B) in de bovenplaat vermeerderen tot Ø17. Hierin het verhoogde rondsel plaatsen. De bouten met rondsels of monteerstukken via de koffer plaatsen.
- 4) Monteren van (*) en alles degelijk aanschroeven.
- 5) Reserwiel terugplaatsen.

!! Om de trekhaak gemakkelijk op zijn plaats te brengen, moet (A') eerst tussen bumper en carrosserie gebracht worden (bij modellen VOOR '82 = boven bumpersupports). Vervolgens dient (A) op zijn plaats gebracht te worden en hiertoe moet men tijdens het omhoog brengen ervan, de steenplaat iets achteruit brengen, zodat men voorbij (C) kan (bij modellen VOOR '82 komt (A) naast de bumper-support).

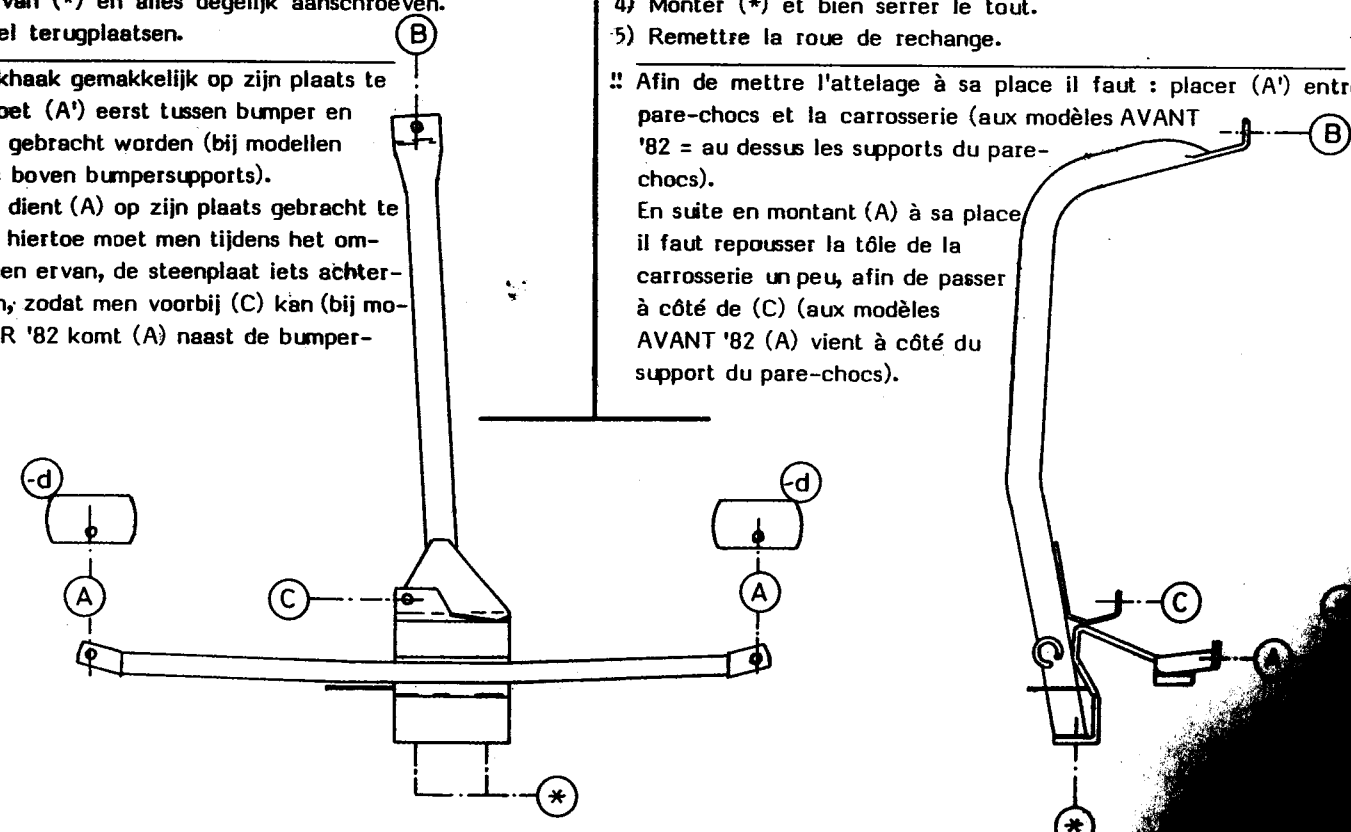

- 1 ...
- 2 ...
- 3 ...
- 1 ...
- 1 ...
- 2 ...
- 4 ...
- 2 ...

NOTICES DE MONTAGE

- 1) Enlever la roue de rechange.
- 2) Mesurer et placer l'attelage (A) entre le carrosserie et le pare-chocs et le montage de la carrosserie à côté des supports du pare-chocs et contre la tôle de fond du coffre.
 (B) contre le dessous de la traverse juste devant le réservoir.
 (C) contre l'espace de la roue de rechange entre la carrosserie et le réservoir.
- 3) Forer (A-B-C) en Ø10,5. Agrandir le trou en (B) dans la tôle de dessus jusqu'en Ø17. Mettre les boulons avec rondelles ou pièce de montage via le coffre.
- 4) Monter (*) et bien serrer le tout.
- 5) Remettre la roue de rechange.

!! Afin de mettre l'attelage à sa place il faut : placer (A') entre le pare-chocs et la carrosserie (aux modèles AVANT '82 = au dessus les supports du pare-chocs). En suite en montant (A) à sa place il faut repousser la tôle de la carrosserie un peu, afin de passer à côté de (C) (aux modèles AVANT '82 (A) vient à côté du support du pare-chocs).

B. (*) standaard uitrustingen (kunnen vervangen worden door originele aanpasstukken)
 équipements standard (peuvent être remplacé par des pièces d'adaptation d'origine