



TREKHAKEN - ATTELAGES

n.v. G. DECONINCK
 Molenwegel, 21
 8790 Waregem - België
 ☎ 056 / 60 42 12 (5 l.)

TREKHAAK N°: 707 + 718

voor: TOYOTA CELICA Liftback ST +
 coupé GT '86 -

SAMENSTELLING :

- 1 trekhaak
 - 1 bolhouder.-zweestuk
 - 1 bol Ø 50 compleet
 - 2 moeren met bouten M 14 - 35
- } (*)
- 5 moeren met bouten M10-30 (C-D-E)
 - 3 bouten M10-20 (A-B)
 - 1 monteerstuk -f (A)
 - 1 moerrondsel 60/35-M10 (B)
 - 3 rondsels 60-12 (C-D)
 - 2 rondsels 60/25-12 (E)
 - 8 borgrondsels Ø 10 (A-B-C-D-E)
 - 2 borgrondsels Ø 14 (*)

MONTAGEHANDLEIDING :

- 1/ Reservewiel wegnemen. Achterbumper verwijderen. De kleine PVC-spoiler achteraan links, die bevestigd is aan 3 punten, afnemen en het middenste punt afzagen en terug monteren.
- 2/ Trekhaak plaatsen met : (A) tegen onderkant langsligger op voorziene gaten (moerstuk -f via opening van bumperdraagstukken in het chassis aanbrengen met afgeschuinde zijde naar achteren en naar binnen gericht ; zo ook het moerrondsel bij (B) nadien plaatsen) ; (B) tegen onderkant en (C) naast langsligger ; (D) tegen grondplaat reservewielruimte en (E) tegen dwarsbalk, waaraan de ophanging van de achterasveerarmen bevestigd zijn (de 2 kunststofplaatjes dan even verwijderen om de bouten te plaatsen).
- 3/ (B-C-D-E) doorboren (Ø 10,5) en alle bouten en rondsels plaatsen : bij (C-D) via de koffer en bij (E) via openingen vermeld in 2/. Monteren (*) en alles degelijk aanschroeven.
- 4/ Bumper en PVC-plaatjes terug aanbrengen. Reservewiel terug plaatsen.

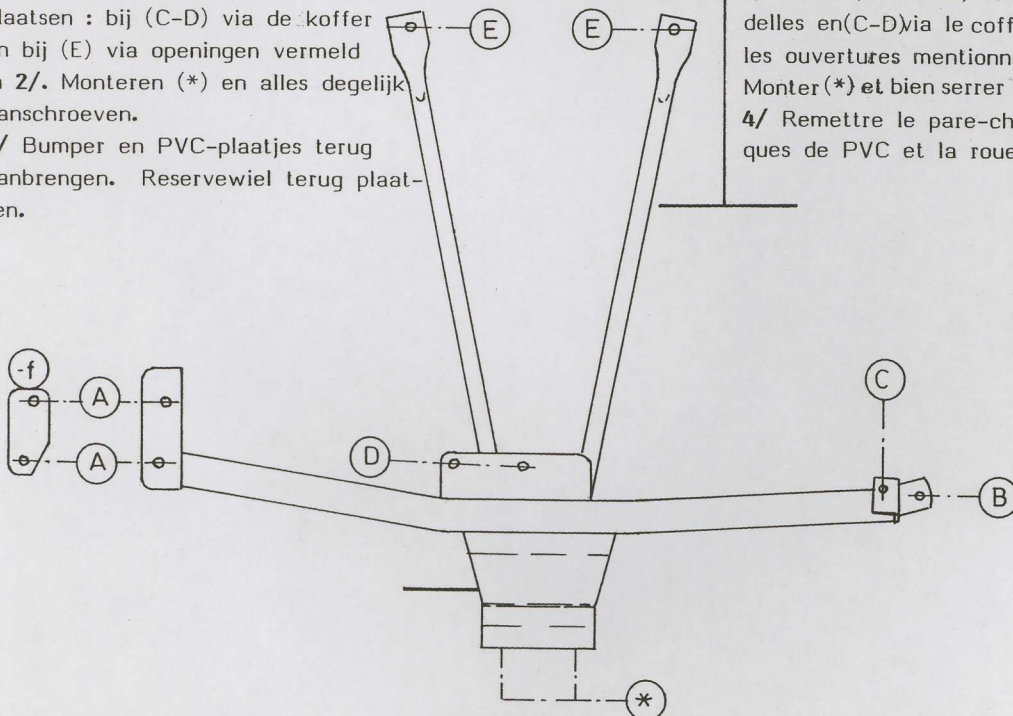

ATTELAGÉ N°: 707 + 718

pour: TOYOTA CELICA Liftback ST +
 coupé GT '86 -

COMPOSITION :

- 1 Attelage
 - 1 Equerre porte-boule
 - 1 Boule Ø 50 complète
 - 2 Ecrous avec boulons M 14 - 35
- } (*)
- 5 écrous avec boulons M10-30 (C-D-E)
 - 3 boulons M10-20 (A-B)
 - 1 pièce de montage -f (A)
 - 1 rondelle d'écrou 60/35-M10 (B)
 - 3 rondelles 60-12 (C-D)
 - 2 rondelles 60/25-12 (E)
 - 8 rondelles de sécurité Ø 10 (A-B-C-D-E)
 - 2 rondelles de sécurité Ø 14 (*)

NOTICES DE MONTAGE :

- 1/ Enlever la roue de rechange et détacher le pare-chocs arrière. Enlever à l'arrière à gauche de la voiture le petit spoiler en PVC, qui est fixé aux 3 points : scier le point du milieu et remonter le petit spoiler.
- 2/ Mettre l'attelage avec : (A) contre le dessous du longeron sur les trous prévus (placer la pièce d'écrou -f via l'ouverture des supports-pare-chocs dans le chassis avec le biseau à l'arrière et diriger vers l'intérieur ; après placer la rondelle d'écrou en (B) de cette façon) ; (B) contre le dessous et (C) à côté du longeron (D) contre la tôle de fond de l'espace de la roue de rechange et (E) contre la traverse, à laquelle est fixé le support des bras de ressort d'essieu arrière (détacher et enlever les 2 plaques en PVC pour placer les boulons).
- 3/ Forer (B-C-D-E) en Ø 10,5 et placer tous les boulons et rondelles en (C-D) via le coffre et en (E) via les ouvertures mentionnées dans 2/. Monter (*) et bien serrer le tout.
- 4/ Remettre le pare-chocs et les plaques de PVC et la roue de rechange.

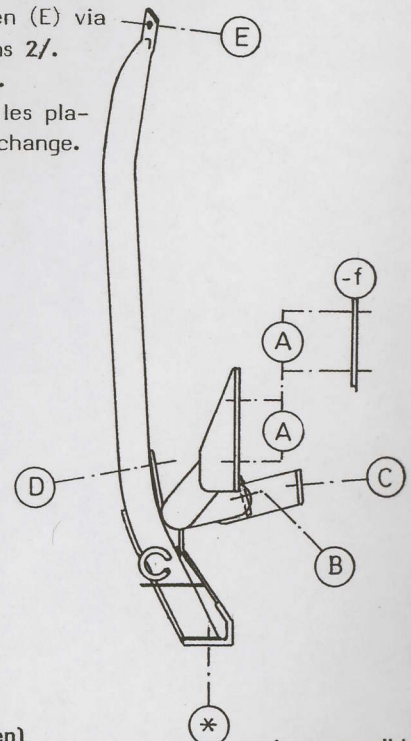

N.B. (*) standaard uitrustingen (kunnen vervangen worden door originele aanpasstukken)

équipements standard (peuvent être remplacés par des pièces d'adaptation d'origine

zie ommezijde
 voir au verso