



TREKHAKEN - ATTELAGES

n.v. G. DECONINCK
Molenwegel, 21
8790 Waregem - België
☎ 056 / 60 42 12 (5 l.)

TREKHAAK N°: 737

voor : TOYOTA CELICA Supra 24 clapets '86-

SAMENSTELLING :

- 1 trekhaak
- 1 bolhouder - zweestuk
- 1 bol Ø 50 compleet
- 2 moeren met bouten M 14 - 35
- 2 moeren met bouten M10-30 (B)
- 1 moer met bout M10-90 (A)
- 2 moeren met bouten M12-30 (C)
- 1 bout M8-25 (D')
- 3 bouten M10-30 (D)
- 2 rondsels 60-12 (B)
- 1 verhoogd rondsels 60-16/65 (A)
- 2 monteerstukken -h (C)
- 1 monteerstukje -f (D) links
- 1 monteerstukje -g (D) rechts
- 6 borgrondsels Ø 10 (A-B-D)
- 2 borgrondsels Ø 12 (C)
- 2 borgrondsels Ø 14 (*)

MONTAGEHANDLEIDING :

- 1/ Bekleding uit koffer en reservewiel wegnemen. Bumper enkel achteraan losmaken om monteerstukjes in chassis te kunnen plaatsen (zie verder).
- 2/ Remleidingen en T-verdeler juist midden voor brandstoftank losmaken van dwarsbalk. Montagepunt A komt juist naast T-verdeelstukje ; daarom remleidingen een weinig wegduwen om trekhaak te plaatsen. Na montage terug vastmaken.
- 3/ Uitlaatbevestiging links achteraan chassis losschroeven en monteerstuk -h tussen uitlaatbevestiging en chassis in D' met bout M8-25 monteren. D doorboren (Ø 10,5). Monteerstukje -f achteraan in chassis schuiven en bout M10-30 inschroeven. E wordt niet gebruikt.
- 4/ Benzinetank een weinig losschroeven. Trekhaak plaatsen met : rechthoekige buis tussen carrosserie en benzinetank ; C links aan monteerstuk -h ; B tegen onderkant reservewielruimte en A tegen onderkant dwarsbalk voor benzinetank. Nu rechts monteerstuk -h bevestigen C met D tegen onderkant chassis ; deze doorboren (Ø 10,5) en monteerstuk -g in chassis schuiven en vastschroeven.
- 5/ Benzinetank terug vastmaken. A en B door boren (Ø 10,5). hier verhoogd rondsels plaatsen ; bouten en rondsels via koffer plaatsen.
- 6/ Monteren van * en alles degelijk aanschroeven.
- 7/ Bekleding, reservewiel en bumper terug plaatsen.

ATTELAGE N°: 737

pour : TOYOTA CELICA Supra 24 clapets '86-

COMPOSITION :

- 1 Attelage
- 1 Equerre porte-boule
- 1 Boule Ø 50 complète
- 2 Ecrous avec boulons M 14 - 35
- 2 écrous avec boulons M10-30 (B)
- 1 écrou avec boulon M10-90 (A)
- 2 écrous avec boulons M12-30 (C)
- 1 boulon M8-25 (D')
- 3 boulons M10-30 (D)
- 2 rondelles 60-12 (B)
- 1 rondelle rehaussée 60-16/65 (A)
- 2 pièces de montage -h (C)
- 1 pièce de montage -f (D) gauche
- 1 pièce de montage -g (D) droite
- 6 rondelles de sécurité Ø 10 (A-B-D)
- 2 rondelles de sécurité Ø 12 (C)
- 2 rondelles de sécurité Ø 14 (*)

NOTICES DE MONTAGE :

- 1/ Enlever tapis et roue de rechange. Détacher pare-chocs seulement à l'arrière pour pouvoir placer pièces de montage dans chassis (voir après).
- 2/ Détacher conduits de freinage et distributeur en -T de la traverse juste au milieu avant réservoir. Point de montage A devient juste à côté du distributeur en -T, alors repousser les conduits de freinage pour pouvoir placer l'attelage. Remettre après montage.
- 3/ Déboulonner fixation d'échappement au fond à gauche du chassis et monter pièce de montage -h entre fixation d'échappement et chassis en D' avec boulon M8-25. Forer D en Ø 10,5 et glisser pièce de montage -f par derrière dans chassis et mettre boulon M10-30. On ne fait pas usage de E.
- 4/ Déboulonner réservoir. Placer attelage avec : tube rectangulaire entre carrosserie et réservoir ; C à la pièce de montage -h (à gauche) ; B contre dessous d'espace de roue de rechange et A contre dessous de traverse devant réservoir. Fixer pièce de montage -h à droite C avec D contre dessous du chassis et forer en Ø 10,5. Glisser la pièce de montage -g dans chassis et fixer.
- 5/ Refixer réservoir et forer A et B en Ø 10,5. Agrandir A seulement dans la tôle de dessus en Ø 17 et mettre rondelle rehaussée ; boulons et rondelles dans le coffre.
- 6/ Monter le * et bien serrer le tout.
- 7/ Remettre tapis, pare-chocs et roue de rechange.

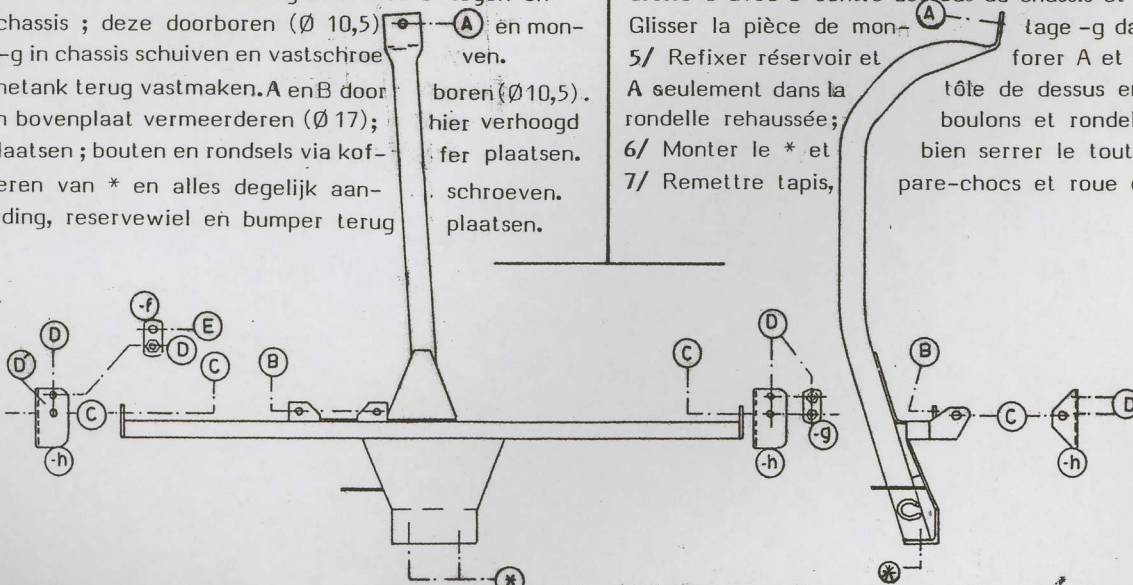

N.B. (*) standaard uitrustingen (kunnen vervangen worden door originele aanpasstukken)
équipements standard (peuvent être remplacer par des pièces d'adaptation d'origine)

zie ommezijde
voir au verso