



TREKHAKEN - ATTELAGES

NV G. DECONINCK

Molenwegel, 21

8790 Waregem - België

☎ 056 / 60 42 12 (5 l.)

TREKHAAK N°: 844

voor: TOYOTA Carina stw = break '82

SAMENSTELLING :

- 1 trekhaak
- 1 bolhouder - zweestuk
- 1 bol Ø 50 compleet
- 2 moeren met bouten M 14 - 35
- 2 moeren met bouten M10-30 (D)
- 1 moer met bout M10-90 (A)
- 2 rondsels 60/25-12 (D)
- 1 verhoogd rondsel 60-16/58 (A)
- 3 borgrondsels Ø 10 (A-D)
- 2 borgrondsels Ø 14 (*)

MONTAGEHANDLEIDING :

- 1/ Grondbekleding laadruimte losmaken ; kunststofplaat midden achteraan wegnemen.
- 2/ Aan beide kanten de trekogen achter- en onderaan de wagen verwijderen. Uitlaatophanging achteraan losmaken.
- 3/ Trekhaak plaatsen met : B en C op de vrijgekomen boringen (van trekogen) en de originele bouten opnieuw gebruiken om de trekhaak te bevestigen ; A op dwarsbalk vóór brandstoftank op voorziene boring ; D tegen grond laadruimte juist vóór achterste dwarsbalk.
- 4/ A en D doorboren (Ø 10,5) tot in laadruimte. Borin A enkel in de bovenplaat vermeerderen tot Ø 17 om het verhoogd rondsel te kunnen plaatsen.
- 5/ Alle bouten met rondsels via de laadruimte inbrengen. Monteren van * en alles degelijk vastvan.
- 6/ Uitlaat, grondbekleding en kunststofplaat opnieuw aanbrengen.

(zie ommezijde)

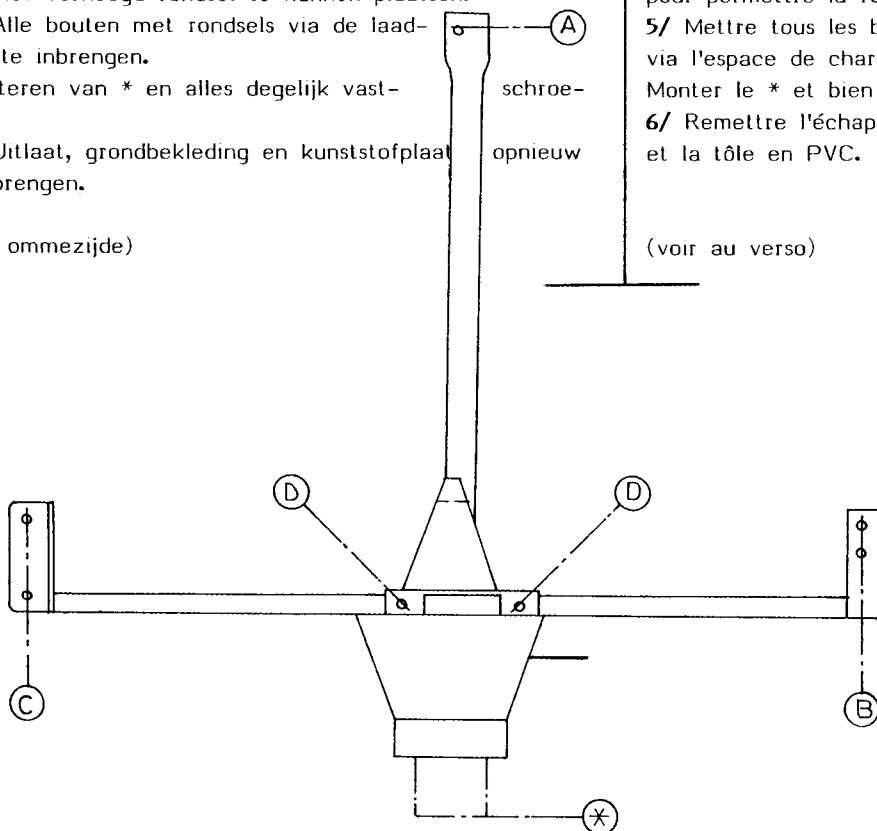

ATTELAGÉ N° 844

pour: TOYOTA Carina stw = break '82

COMPOSITION :

- 1 Attelage
- 1 Equerre porte-boule
- 1 Boule Ø 50 complète
- 2 Ecrous avec boulons M 14 - 35
- 2 écrous avec boulons M10-30 (D)
- 1 écrou avec boulon M10-90 (A)
- 2 rondelles 60/25-12 (D)
- 1 rondelle rehaussée 60-16/58 (A)
- 3 rondelles de sécurité Ø 10 (A-D)
- 2 rondelles de sécurité Ø 14 (*)

MANUEL DE MONTAGE /

- 1/ Détacher la couverture de fond de l'espace de charge et enlever la tôle en PVC au milieu à l'arrière.
- 2/ Enlever à chaque côté les anneaux de traction à l'arrière et en dessous de la voiture. Détacher la suspension de l'échappement à l'arrière.
- 3/ Positionner l'attelage avec : B et C sur les forages venus libre (des anneaux de traction) et utiliser de nouveau les boulons originaux pour attacher l'attelage ; A sur la traverse devant le réservoir sur le forage prévu ; D contre l'espace de charge juste devant la derrière traverse.
- 4/ Forer A et D (Ø 10,5) jusque dans l'espace de charge. Agrandir A seulement dans la tôle de dessus jusqu'au Ø 17 pour permettre la rondelle rehaussée.
- 5/ Mettre tous les boulons avec rondelles via l'espace de charge. Monter le * et bien serrer le tout.
- 6/ Remettre l'échappement, la couverture de fond et la tôle en PVC.

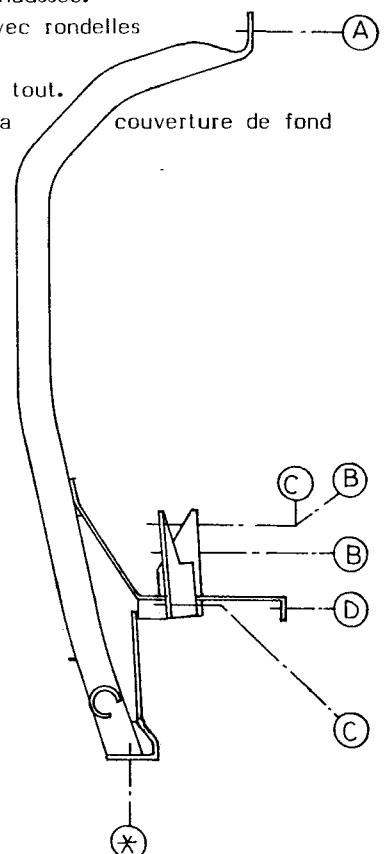

(voir au verso)

N.B. (*) standaard uitrustingen (kunnen vervangen worden door originele aanpasstukken)

équipements standard (peuvent être remplacés par des pièces d'adaptation d'origine