



TREKHAKEN - ATTELAGES

n.v. G. DECONINCK

Molenwegel, 21

8790 Waregem - België

☎ 056 / 60 42 12 (5 l.)

TREKHAAK N°: 444

voor: TOYOTA CARINA-E '92 →

SAMENSTELLING :

- 1 trekhaak
 - 1 bolhouder - zweestuk
 - 1 bol Ø 50 compleet
 - 2 moeren met bouten M 14 - 35
 - 1 trekstuk
 - 2 borgrondnels 14 mm
 - 4 bouten M12-40 (*)
 - 4 moeren met bouten M10-30(B-C) M10-40(A)
 - 4 rondsels 40-12-4 (A)
 - 1 monteerstuk -e (C)
 - 1 monteerstuk -f (B)
 - 8 borgrondnels 10mm (A-B-C)
 - 4 borgrondnels 12mm (*)
 - 1 veiligheidsschakel (*)
- (*) of bolstuk T43
of escamotable
T35

MONTAGEHANDLEIDING :

- 1/ Achterbumper en daarna sleepogen achteraan de wagen wegnemen.
- 2/ Trekhaak plaatsen door deze met A in het chassis te schuiven via openingen achteraan koetswerk. A passend op de vrijgekomen gaten van bevestiging sleepogen. C tegen achterkant koetswerk en B tegen grond koffer juist achter dwarsbalk.
- 3/ Bij A bouten inschroeven via onderkant. B en C doorboren (Ø 10,5mm). De monteerstukken -e en -f in koffer bijleggen en bouten bevestigen.
- 4/ Achterbumper terugplaatsen, doch eerst midden onderaan een stukje uitsnijden van een 15/19 cm op 6 cm.
- 5/ Monteren * en alles degelijk vastschroeven.

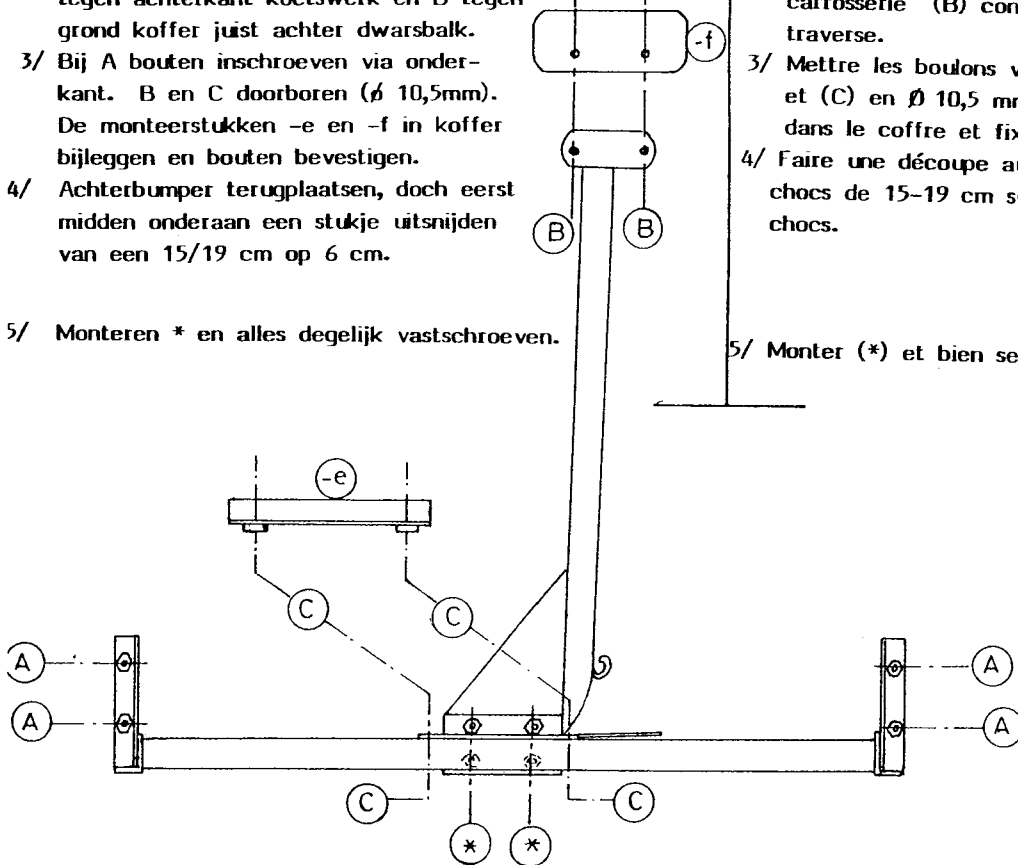

ATTELAGE N°444

pour: TOYOTA CARINA-E '92 →

COMPOSITION :

- 1 Attelage
 - 1 Equerre porte-boule
 - 1 Boule Ø 50 complète
 - 2 Ecrous avec boulons M 14 - 35
 - 1 pièce de traction
 - 2 rondelles sécurité Ø 14
 - 4 boulons M12-40 (*)
 - 4 écrous avec boulons M10-30(B-C) M10-40 (A)
 - 4 rondelles 40-12-4 (A)
 - 1 pièce de montage -e (C) -f (B)
 - 8 rondelles de sécurité 10mm (A-B-C)
 - 4 rondelles de sécurité 12mm (*)
 - 1 anneau de sécurité (*)
- (*) ou pièce-boule T4
ou escamotable T35

MANUEL DE MONTAGE :

- 1/ Démontez le pare-chocs et enlever les anneaux de traction arrière.
- 2/ Positionner l'attelage dans le chassis avec(A) via les ouvertures à l'arrière de la carrosserie. (A) vient sur les trous de fixation des anneaux de traction (C) contre l'arrière de la carrosserie (B) contre le fond du coffre juste derrière la traverse.
- 3/ Mettre les boulons via le dessous au point (A). Forer (B) et (C) en Ø 10,5 mm Mettre les pièces de montage -e et -f dans le coffre et fixer les boulons.
- 4/ Faire une découpe au milieu en dessous du pare-chocs de 15-19 cm sur 6 cm et remettre le pare-chocs.
- 5/ Monter (*) et bien serrer tout.

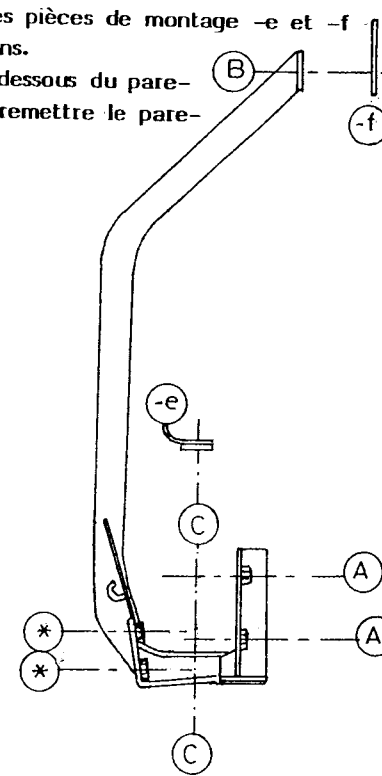

N.B. (*) standaard uitrustingen (kunnen vervangen worden door originele aanpasstukken) zie ommezijde
 équipements standard (peuvent être remplacé par des pièces d'adaptation d'origine voir au verso)