



TREKHAKEN - ATTELAGES

n.v. G. DECONINCK

Molenwegel, 21

8790 Waregem - België

☎ 056 / 60 42 12 (5 l.)

TREKHAAK N°: 470

voor: TOYOTA CARINA+CELICA '78-'81

SAMENSTELLING :

- 1 trekhaak
- 1 bolhouder - zweestuk
- 1 bol Ø 50 compleet
- 2 moeren met bouten M 14-35
- 2 moeren met bouten M14-40 (A)
- 2 moeren met bouten M10-30 (B-D)
- 2 moeren met bouten M10-80 (C)
- 1 monteerstukje -g (D) of (D-E)
- 2 rondsels 40-16-4 (A)
- 1 ronsel 60-12 (B)
- 2 verhoogde rondsels 60-16/53 (C)
- 4 borgrondsels Ø 10 (B-C-D)
- 4 borgrondsels Ø 14 (A-*)

MONTAGEHANDLEIDING :

- 1/ De nummerplaat wegnemen, alsook de draagstukken wegsnijden waaraan de nummerplaat was bevestigd. Na montage van de trekhaak de plaat vastmaken aan (F), enkel bij Carina.
- 2/ De trekhaak plaatsen met (A) passend tussen de 2 trekogen gelast aan de bumperdraagstukken, (B) tegen de grond van de koffer passend in de indeuking en (C) tegen de dwarsbalk juist voor de brandstoftank, eventueel leiding verplaatsen. Het monteerstuk -g aanbrengen, bij de Carina op (D) en bij de Celica met (E) aan (D).
- 3/ (B-C) doorboren Ø 10,5. Bij (C) de boringen enkel in de bovenplaat vermeerderen tot Ø 17 om de verhoogde rondsels toe te laten.
- 4/ Alle bouten en rondsels plaatsen. Monteren van (*) en alles degelijk aanschroeven.

ATTELAGÉ N°: 470

pour: TOYOTA CARINA+CELICA '78-'81

COMPOSITION :

- 1 Attelage
- 1 Equerre porte-boule
- 1 Boule Ø 50 complète
- 2 Ecrous avec boulons M 14-35
- 2 écrous avec boulons M14-40 (A)
- 2 écrous avec boulons M10-30 (B-D)
- 2 écrous avec boulons M10-80 (C)
- 1 pièce de montage -g (D) ou (D-E)
- 2 rondelles 40-16-4 (A)
- 1 rondelle 60-12 (B)
- 2 rondelles rehaussées 60-16/53 (C)
- 4 rondelles de sécurité Ø 10 (B-C-D)
- 4 rondelles de sécurité Ø 14 (A-*)

NOTICES DE MONTAGE :

- 1/ Enlever la plaque d'immatriculation. Découper les supports, au quels cette plaque était attachée. Après montage de l'attelage fixer la plaque en (F) (seulement pour CARINA).
- 2/ Positionner l'attelage avec (A) entre les 2 anneaux de traction, soudés aux supports-parc-chocs ; (B) contre le fond du coffre à l'enfonçure et (C) contre le fond de la traverse juste devant le réservoir d'essence (replacer éventuellement le conduit). Mettre la pièce de montage -g : pour Carina sur (D) et pour Célica avec (E) en (D).
- 3/ Forer (B-C) en Ø 10,5. Agrandir les forages en (C) seulement dans la tôle dessus jusqu'au Ø 17 pour permettre les rondelles rehaussées.
- 4/ Mettre tous les boulons et rondelles. Monter (*) et serrer bien le tout.

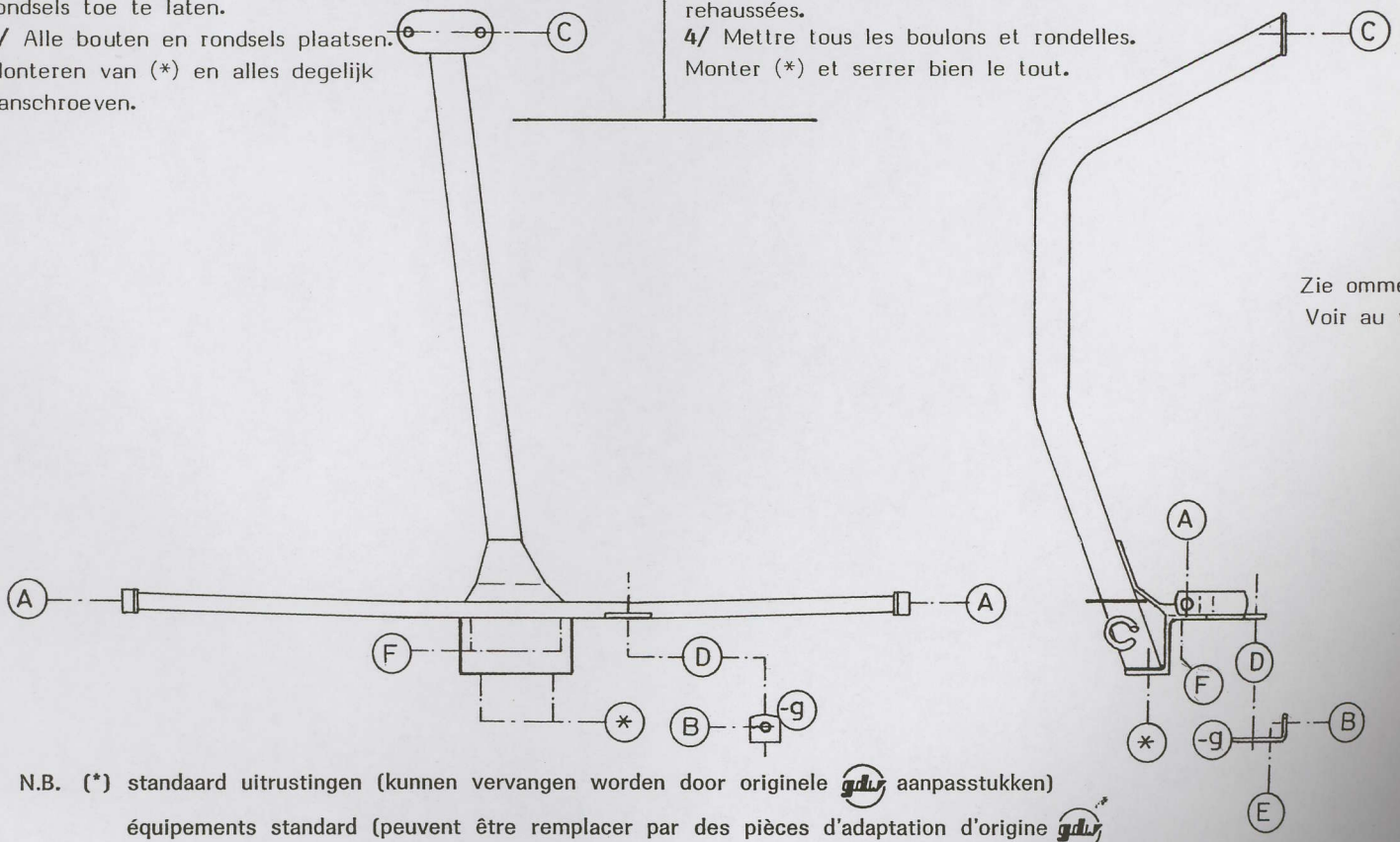

N.B. (*) standaard uitrustingen (kunnen vervangen worden door originele aanpasstukken)

équipements standard (peuvent être remplacés par des pièces d'adaptation d'origine