



TREKHAKEN - ATTELAGES

n.v. G. DECONINCK

Molenwegel, 21

8790 Waregem - België

☎ 056 / 60 42 12 (5 l.)

TREKHAAK N°: 788

voor: TOYOTA Camry stw + Carina stw

SAMENSTELLING :

- 1 trekhaak
- 1 bolhouder - zweestuk
- 1 bol Ø 50 compleet
- 2 moeren met bouten M 14 - 35 } (*)
- 1 monteerstuk -f (B)
- 4 moeren met bouten M10x30 (B-C)
- 2 rondsels 60-12 (C)
- 4 bouten M10/1,25-30 (A)
- 8 borgrondsels Ø 10 (A-B-C)
- 2 borgrondsels Ø 14 (*)
- 4 rondsels 40-12-2 (A)

MONTAGEHANDLEIDING :

- 1/ Reservewiel en (enkel bij Camry) plasticbakje voor het reservewiel wegnemen. De bouten, die de trekbogen aan het chassis vastmaken, aan beide kanten uitschroeven.
- 2/ Trekhaak plaatsen met : A tegen onderkant van het chassis achteraan op de vrijgekomen boringen, vermeld in punt 1/. (Bijgeleverde bouten inschroeven.) ; B tegen de bak van het reservewiel en C tegen de grond van de koffer juist achter de dwarsbalk.
- 3/ B en C doorboren met Ø 10,5.
- 4/ Alle bouten inbrengen via de koffer en monteerstuk -f bij B en rondsels bij C en A. Monteren van * en alles degelijk vastschroeven.
- 5/ Reservewiel en het plasticbakje terugplaatsen

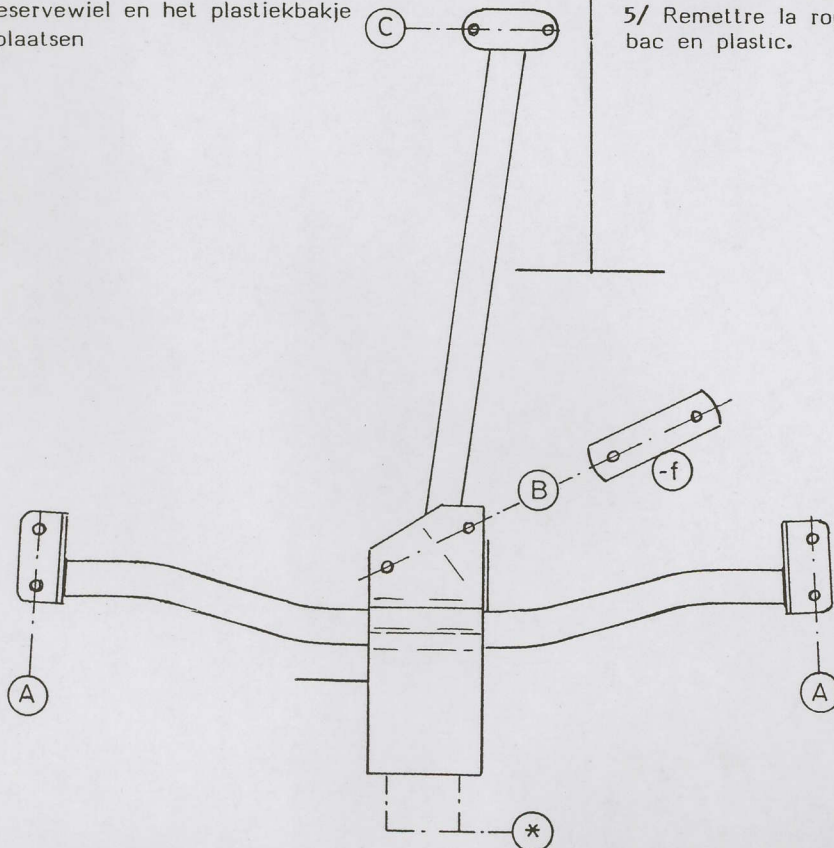

ATTELAGES N°: 788

pour: TOYOTA Camry break + Carina break

COMPOSITION :

- 1 Attelage
- 1 Equerre porte-boule
- 1 Boule Ø 50 complète
- 2 Ecrous avec boulons M 14 - 35 } (*)
- 1 pièce de montage -f (B)
- 4 écrous avec boulons M10x30 (C-B)
- 2 rondelles Ø-12 (C)
- 4 boulons M10/1,25-30 (A)
- 8 rondelles de sécurité Ø 10 (A-B-C)
- 2 rondelles de sécurité Ø 14 (*)
- 4 rondelles 40-12-2 (A)

MANUEL DE MONTAGE :

- 1/ Enlever la roue de rechange et (seulement pour Camry) le petit bac en plastic devant la roue de rechange. Dévisser les boulons à chaque côté, qui tiennent les anneaux de traction au chassis.
- 2/ Positionner l'attelage avec : A contre le dessous du chassis à l'arrière sur les forages venus libre, mentionnés dans 1/, visser alors les boulons y livrés ; B contre le bac de la roue de rechange et C contre le fond du coffre juste derrière la traverse.
- 3/ Forer B et C avec Ø 10,5.
- 4/ Mettre tous les boulons via le coffre et aussi la pièce de montage -f en B et les rondelles en C en A. Monter le * et bien serrer le tout.
- 5/ Remettre la roue de rechange et le petit bac en plastic.

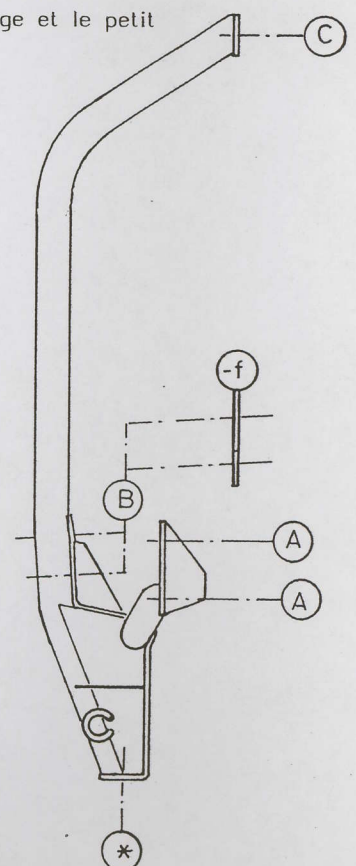

N.B. (*) standaard uitrustingen (kunnen vervangen worden door originele aanpasstukken)

équipements standard (peuvent être remplacés par des pièces d'adaptation d'origine

zie ommezijde
voir au verso