

TREKHAKEN-ATTELAGES

G.D.W. N.v.

Hoogmolenwegel 23

B-8790 WAREGEM

Tel. 32 (0) 56 60.42.12

Fax 32 (0) 56 60.01.93

TREKHAAK-ATTELAGE: Subaru Forester '97 N° 1035

Samenstelling

Composition

- 1 trekhaak referentie 1035
- 1 bolstang T43k of T35k escamotable (*)
of trekstuk met 50T
- 4 bouten M12-35 (*)
- 2 bouten + moeren M10-110 (B)
- 1 bout + moer M10-50 (C)
- 4 bouten + moeren M12-35 (D)
- 4 bouten M12-35/1.25 (A)
- 2 rondsels 60-12-2 (B)
- 4 rondsels 40-12-4 (A)
- 1 rondsel 40-12-2 (C)
- 2 buisjes dia.20-12/79mm (B)
- 3 borgrondsels 10mm (B-C)
- 12 borgrondsels 12mm (A-D-*)

- 1 attelage référence 1035
- 1 tige-boule T43K ou T35K escamotable
ou support-équerre + boule 50T (*)
- 4 boulons M12-35 (*)
- 2 boulons + écrous M10-110 (B)
- 1 boulon + écrou M10-50 (C)
- 4 boulons + écrous M12-35 (D)
- 4 boulons M12-35/1,25 (A)
- 2 rondelles 60-12-2 (B)
- 4 rondelles 40-12-4 (A)
- 1 rondelle 40-12-2 (C)
- 2 tubes dia. 20-12/79 mm (B)
- 3 rondelles de sécurité 10 mm (B-C)
- 12 rondelles de sécurité 12 mm (A-D-*)

- 1/ Uitlaat demonteren, uitlaatbevestiging en sleepogen aan beide zijden alsook de bumpersteun in het midden van de bumper definitief verwijderen.
- 2/ In de voorziene openingen (afgedicht met rubber dop) waar punt B past moet men eerst de buisjes inbrengen. De monteerstukken -e en -f tegen het chassis plaatsen met de punten A op de vrijgekomen boringen met schroefdraad en B op de boringen waar buisjes zijn ingebracht, deze nu doorboren tot in de kofferruimte met 10.5mm. Alle bouten inbrengen doch niets aanspannen, binnenin de koffer de rondsels bijplaatsen. De trekhaak plaatsen met de punten D op de punten D van de monteerstukken -e en -f. Alle bouten inbrengen en alles degelijk aanspannen.
- 3/ De uitlaat terug monteren en de rubber vastzetten met de bijgeleverde bout op punt C. De bumper in de midden terug vastzetten op punt G van de trekhaak.
- 4/ Monteren van (*) en degelijk aanspannen.

- 1/ Démontez l'échappement. Enlever le support de l'échappement, les anneaux de traction et les supports pare-chocs au milieu définitivement.
- 2/ Dans les ouvertures prévues (fermer par un capuchon), où doit venir le point B, il faut d'abord mettre les tubes. Placer les pièces de montage -e et -f contre le chassis avec les points A sur les forages filetés prévus et B sur les forages où il y a les tubes, forer ces trous jusqu'au coffre avec diam. 10,5 mm. Mettre tous les boulons mais ne rien fixer, placer les rondelles dans le coffre. Placer l'attelage avec les points D sur les points D des pièces de montage -e et -f. Mettre tous les boulons et bien fixer.
- 3/ Monter l'attelage et fixer le caoutchouc avec le boulon livré avec sur le point C. Monter le pare-chocs sur le point G au milieu de l'attelage.
- 4/ Monter le (*) et bien fixer le tout

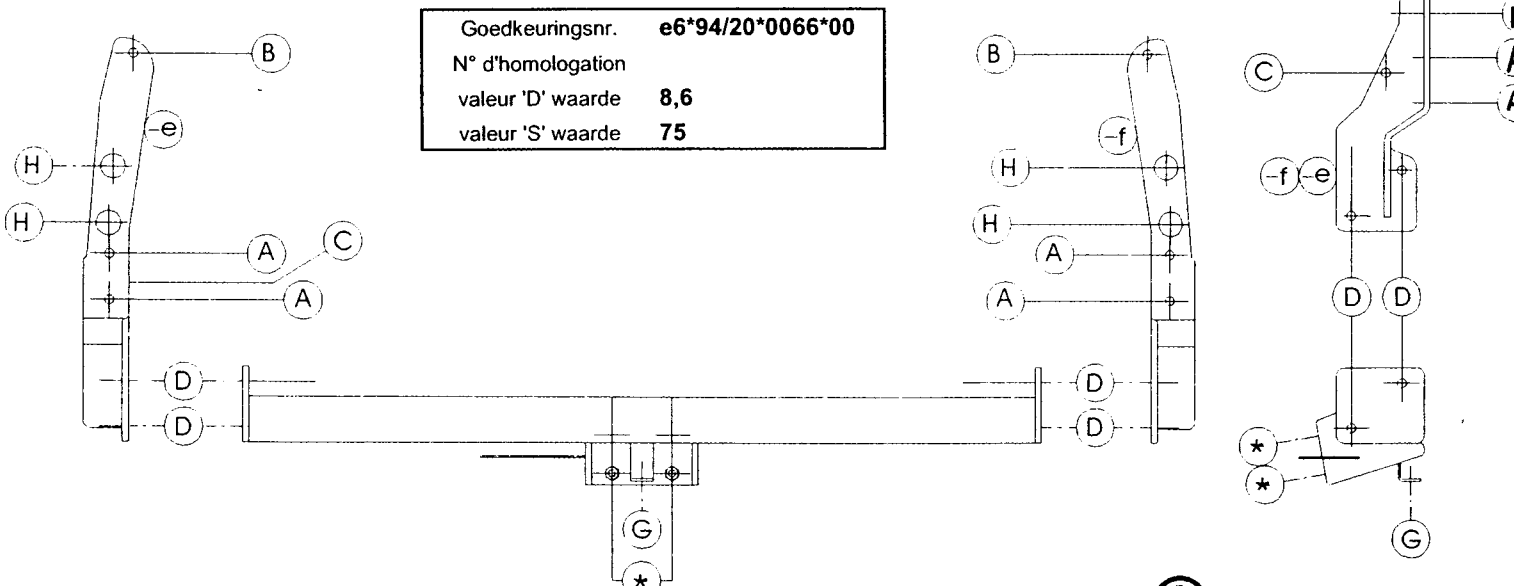

N.B. (*) Standaard uitrustingen (kunnen vervangen worden door originele aanpasstukken)
 équipements standard (peuvent être remplacés par des pièces d'adaptation d'origine