



# TREKHAKEN - ATTELAGES

n.v. G. DECONINCK

Molenwegel, 21

8790 Waregem - België

☎ 056 / 60 42 12 (5 l.)

TREKHAAK N°: 955

voor : SUBARU E 10 WAGON

## SAMENSTELLING :

- 1 trekhaak
- 1 bolhouder - zweestuk
- 1 bol Ø 50 compleet
- 2 moeren met bouten M 14 - 35
- 4 moeren met bouten M10-90 (A-B)
- 1 moer met bout M10-25 (D)
- 2 moeren met bouten M8-20 (bumper)
- 2 rondsels 25-8
- 2 geplooid rondsels 25-8
- 1 klembeugel M10-D60 (C)
- 2 moeren M10 (C)
- 1 monteerstuk -e (A-B-D)
- 1 monteerstuk -f (A'-B')

## MONTAGEHANDLEIDING :

1/ De trekhaak in het midden plaatsen (afmeten) met het vlak gelegen tussen (A-B) tegen de onderkant van de vierkante buis van het chassisraam onder achteraan de wagen. (C) komt tegen de ronde dwarsbuis van het chassisraam.

2/ (A) doorboren Ø 10,5 in de beschermplaat en bij (C) de klembeugel om de ronde buis plaatsen en de moeren bevestigen. De monteerstukken -e en -f boven op de vierkante buis plaatsen passend op de gaten (A-B) en (A'-B') en het stuk -e op de boring (D)

3/ Alle bouten plaatsen,monteren van (\*) en alles degelijk aanschroeven.

4/ De rondsels 25-8,evenals de geplooid, worden aan beide kanten in de glijstukken geplaatst als stootstuk om te beletten dat de bumper op de trekhaak komt bij het neerklappen.

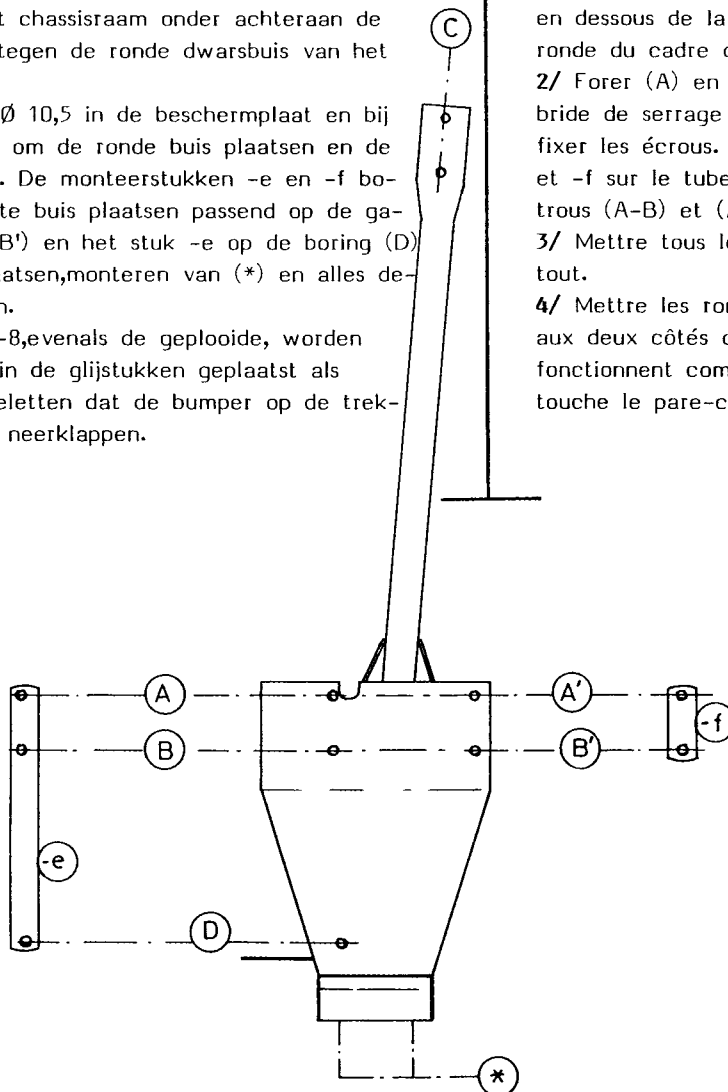

ATTELAGÉ N° 955

pour : SUBARU E 10 WAGON

## COMPOSITION :

- 1 Attelage
- 1 Equerre porte-boule
- 1 Boule Ø 50 complète
- 2 Ecrous avec boulons M 14 - 35
- 4 Ecrous avec boulons M10-90 (A-B)
- 1 Ecrou avec boulon M10-25 (D)
- 2 Ecrous avec boulons M8-20 (pare-chocs)
- 2 Rondelles 25-8
- 2 Rondelles pliées 25-8
- 1 Bride de serrage M10-D60 (C)
- 2 Ecrous M10 (C)
- 1 Pièce de montage -e (A-B-D)
- 1 Pièce de montage -f (A'-B')

## NOTICES DE MONTAGE :

1/ Messurer et positionner l'attelage juste au milieu avec (A-B) contre le dessous du tube carré du cadre de chassis à l'arrière en dessous de la voiture. (C) vient contre la traverse en tube ronde du cadre de chassis.

2/ Forer (A) en Ø 10,5 dans la tôle de protection,mettre la bride de serrage autour le tube ronde en (C) et fixer les écrous. Mettre les pièces de montage -e et -f sur le tube carré et correspondant avec les trous (A-B) et (A'-B') et la pièce -e sur le forage (D).

3/ Mettre tous les boulons,monter (\*) et bien serrer le tout.

4/ Mettre les rondelles 25-8,ainsi que les rondelles pliées dans les glissières du pare-chocs qui fonctionnent comme butoir,pour éviter que l'attelage touche le pare-chocs.

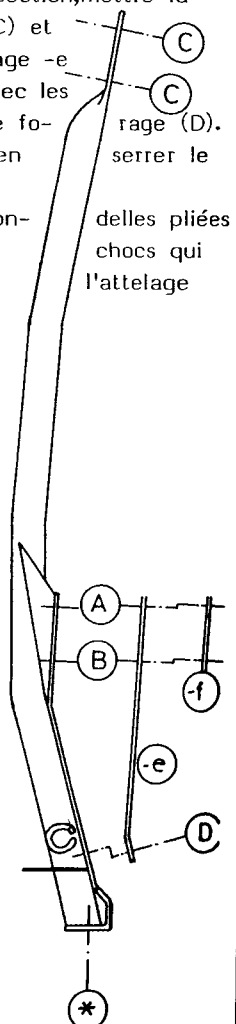

N.B. (\*) standaard uitrustingen (kunnen vervangen worden door originele aanpasstukken)

équipements standard (peuvent être remplacé par des pièces d'adaptation d'origine

zie ommezijde  
voir verso