



TREKHAKEN - ATTELAGES

n.v. G. DECONINCK

Molenwegel, 21

8790 Waregem - België

☎ 056 / 60 42 12 (5 l.)

TREKHAAK N°: 153

voor : OPEL KADETT psw. '85-

SAMENSTELLING :

- 1 trekhaak
- 1 bolhouder - zweestuk
- 1 bol Ø 50 compleet } (*)
- 2 moeren met bouten M 14-35 } (*)
- 1 moer met bout M10-90 (A)
- 2 moeren met bouten M10-30 (B)
- 3 rondsels 60-12 (A-B-D)
- 1 verhoogde rondsel 60-16/62 (A)
- 1 monterestuk -e (C)
- 2 bouten M10-30 (C)
- 5 borgrondsels Ø 10 (A-B-C)
- 2 borgrondsels Ø 14 (*)

MONTAGEHANDLEIDING :

- 1/ Het reservewiel wegnemen.
- 2/ De boringen volledig achteraan onder in rechterlangs-ligger doorboren Ø 10,5 tot in de kofferruimte, dit punt is zichtbaar in de koffer. Na het boren hier de bout met losse rondsel (A) inbrengen en het verhoogd rondsel via de onderkant inbrengen.
- 3/ De trekhaak plaatsen met (A) op de boring en verhoogde rondsel met bout vermeld in 2/,(B) tegen de onderkant van de reservewielruimte en (C) tegen de achterkant van de carrosserie.
- D tegen onderkant van grond van koffer naast de chassis-balken.
- 4/ B, C, D doorboren Ø 10,5, de punten (C) zijn eveneens zichtbaar en kunnen doorgeboord worden van in de koffer, zo moet de bumper niet afgenomen worden.
- 5/ De overige bouten met rondsels via de koffer plaatsen, evenals het monterestuk -e. Monteren van (*) en alles degelijk aanschroeven.
- 6/ Het reservewiel terugplaatsen.

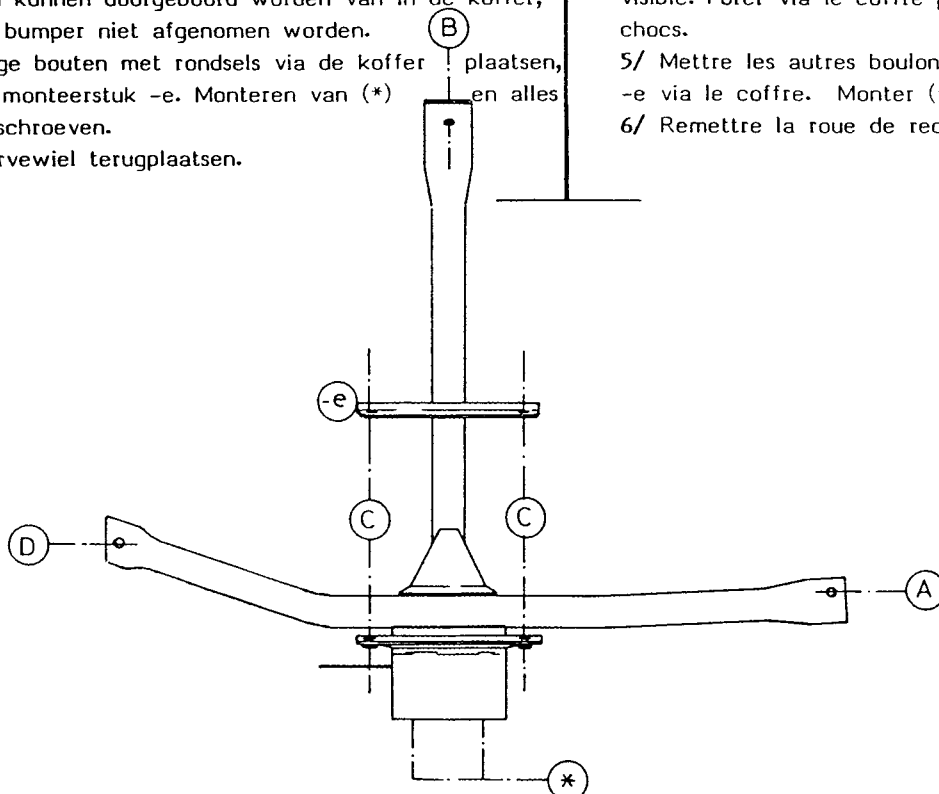

ATTELAGE N°: 153

pour : OPEL KADETT voiture '85-

COMPOSITION :

- 1 Attelage
- 1 Equerre porte-boule
- 1 Boule Ø 50 complète } (*)
- 2 Ecrous avec boulons M 14-35 } (*)
- 1 Ecrou avec boulon M10-90 (A)
- 2 Ecrous avec boulons M10-30 (B)
- 3 Rondelles 60-12 (A-B-D)
- 1 Rondelle rehaussée 60-16/62 (A)
- 1 Pièce de montage -e (C)
- 2 Boulons M10-30 (C)
- 5 Rondelles de sécurité Ø 10 (A-B-C)
- 2 Rondelles de sécurité Ø 14 (*)

NOTICES DE MONTAGE :

- 1/ Enlever la roue de rechange.
- 2/ Forer en Ø 10,5 jusque dans le coffre les trous tout à fait à l'arrière dans le longeron droit. Ce trou est visible dans le coffre. Mettre ici le boulon avec rondelle (A) et la rondelle rehaussée via le dessous.
- 3/ Positionner l'attelage avec (A) sur le trou et le boulon avec rondelle rehaussée (voir 2/). (B) vient contre le dessous du bac de la roue de rechange et (C) contre l'arrière de la carrosserie.
- D contre le dessous du fond du coffre à côté des poutres de chassis.
- 4/ Forer B, C, D en Ø 10,5. Les points (C) sont également visible. Forer via le coffre pour ne pas devoir enlever le pare-chocs.
- 5/ Mettre les autres boulons et rondelles avec pièce de montage -e via le coffre. Monter (*) et bien serrer le tout.
- 6/ Remettre la roue de rechange.

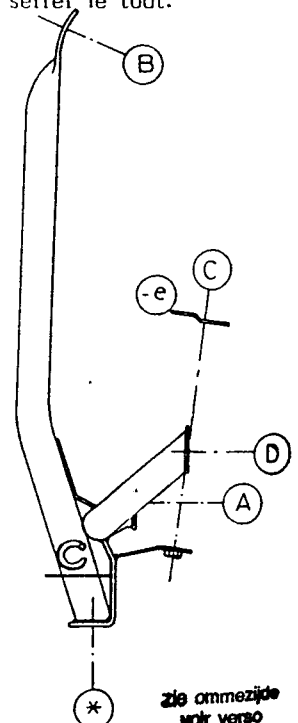

Zie ommezijde
voir verso

N.B. (*) standaard uitrustingen (kunnen vervangen worden door originele aanpasstukken)

équipements standard (peuvent être remplacés par des pièces d'adaptation d'origine