



TREKHAKEN - ATTELAGES

n. v. G. DECONINCK

Molenwegel, 21

8790 Waregem - België

☎ 056 / 60 42 12 (5 l.)

TREKHAAK N°: 342

voor : OPEL SENATOR

SAMENSTELLING :

- 1 trekhaak
- 1 bolhouder - zweestuk
- 1 bol Ø 50 compleet
- 2 moeren met bouten M 14 - 35
- 6 moeren met bouten M10-30 (A-B-C)
- 1 bout M10-30 (D)
- 2 rondels 60-12 (C)
- 1 moer-rondsel 60/25-M10 (D)
- 1 monteerstuk -e (A-B)
- 7 borgrondsels Ø 10 (A-B-C-D)
- 2 borgrondsels Ø 14 (*)

MONTAGEHANDLEIDING :

- 1/ De vloerbekleding in de koffer wegnemen.
- 2/ De trekhaak in het midden plaatsen (nameten) met (A-B) tegen de grondplaat van de koffer juist achter de brandstoftank met (A-A') juist naast de chassisbalken en (A') juist voor het ophangstuk van de uitlaat,(C) tegen de grondplaat van de koffer voor de brandstoftank en achter de dwarsbalk,(D) tegen de afboording van de carrosserie.
- 3/ Alle punten doorboren Ø 10,5 via de onderkant.
- 4/ Alle bouten plaatsen met rondsels en monteerstuk -e via de koffer,bij (D) het moer-rondsel op de afboording leggen en de bout via de onderkant inschroeven. Monteren van (*) en alles degelijk aanschroeven.
- 5/ De vloerbekleding in de koffer terugleggen.

ATTELAGÉ N°: 342

pour : OPEL SENATOR

COMPOSITION :

- 1 Attelage
- 1 Equerre porte-boule
- 1 Boule Ø 50 complète
- 2 Ecrus avec boulons M 14 - 35
- 6 Ecrus avec boulons M10-30 (A-B-C)
- 1 Boulon M10-30 (D)
- 2 Rondelles 60-12 (C)
- 1 Rondelle d'écrou 60/25-M10 (D)
- 1 Pièce de montage -e (A-B)
- 7 Rondelles de sécurité Ø 10 (A-B-C-D)
- 2 Rondelles de sécurité Ø 14 (*)

NOTICES DE MONTAGE :

- 1/ Enlever la couverture dans le coffre.
- 2/ Mesurer et positionner l'attelage juste au milieu avec : (A-B) contre la tôle de fond du coffre juste derrière le réservoir avec (A-A') juste à côté les longerons et (A') devant la pièce de fixation de l'échappement. (C) vient contre la tôle de fond du coffre devant le réservoir et derrière la traverse. (D) vient contre le bord de la carrosserie.
- 3/ Forer tous les trous en Ø 10,5 via le dessous.
- 4/ Mettre tous les boulons,rondelles et pièce de montage -e via le coffre. Ajouter la rondelle d'écrou sur le bord de la carrosserie en (D) et le boulon via le dessous. Monter (*) et bien serrer le tout.
- 5/ Remettre la couverture dans le coffre.

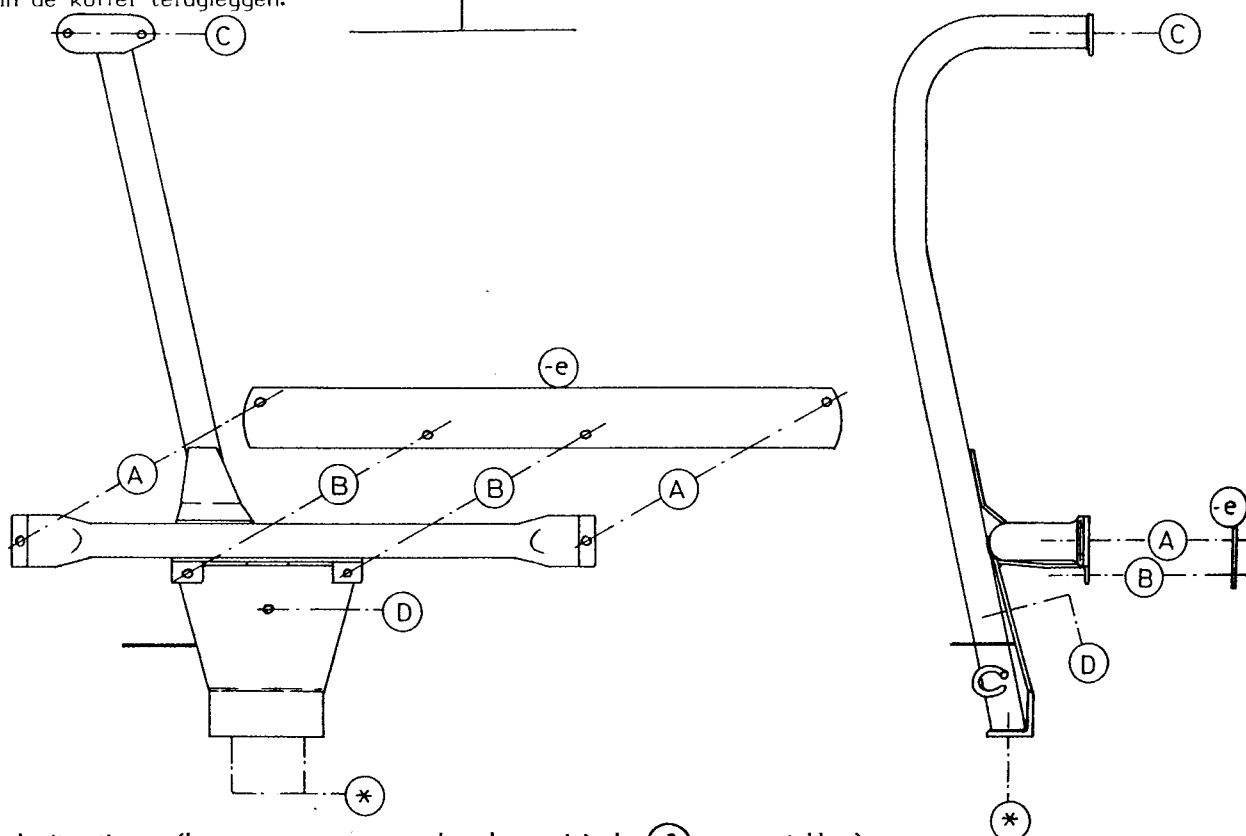

N.B. (*) standaard uitrustingen (kunnen vervangen worden door originele aanpasstukken)

équipements standard (peuvent être remplacés par des pièces d'adaptation d'origine

23 01/00/01
100 10/00/01