



TREKHAKEN - ATTELAGES

n.v. G. DECONINCK
Molenwegel, 21
8790 Waregem - België
☎ 056 / 60 42 12 (5 l.)

TREKHAAK N°: 347

voor: OPEL Record E caravan = stw '78-86

SAMENSTELLING :

- 1 trekhaak
- 1 bolhouder - zweestuk
- 1 bol Ø 50 compleet
- 2 moeren met bouten M 14-35 } (*)
- 2 moeren met bouten M10-30 (C)
- 2 moeren met balkopbouten M10-30 (D)
- 2 moeren met balkopbouten M10-100 (B)
- 1 moer met balkopbout M10-80 (A)
- 1 verhoogd rondsel 60-16/... (A)
- 2 verhoogde rondsels 60-16/... (B)
- 2 rondsels 60-12 (D)
- 2 rondsels 60/25-12 (C)
- 7 borgrondsels Ø 10 (A-B-C-D)
- 2 borgrondsels Ø 14 (*)

MONTAGEHANDLEIDING

- 1/ Achterbumper afnemen.
- 2/ Trekhaak plaatsen met : A en B tegen onderkant langsligger op voorziene gaten (deze gaten doorboren met Ø 10,5 en daarna enkel in de bovenplaat vermeerderen tot Ø 17 om de verhoogde rondsels toe te laten) ; D tegen grond van laadvloer en C tegen achterkant carrosserie. C en D ook doorboren (Ø 10,5).
- 3/ Alle bouten met rondsels plaatsen : bij A, B en D via de laadruim D te ; bij C via opening in voorzijde dwarsbalk in reserwielruimte. Monteren van * en alles degelijk vastschroeven.
- 4/ Wagens uitgerust met kunststofbumper in de onderkant een weinig uitsnijden vooraleer deze terug te plaatsen.

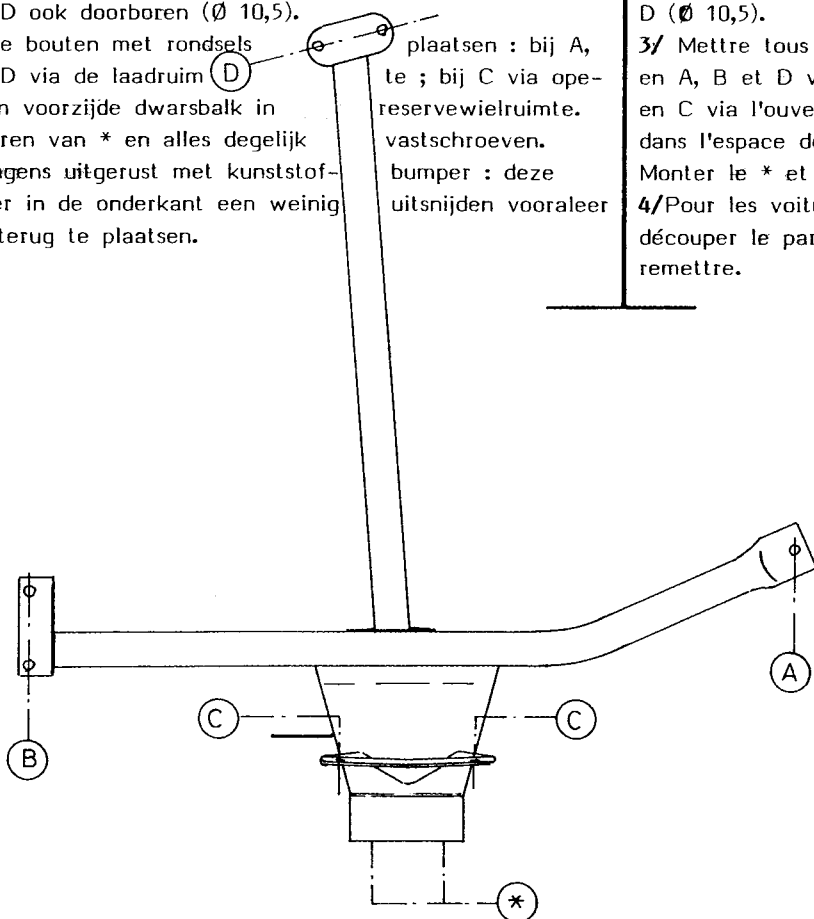

ATTELAGEN N°: 347

pour: OPEL Record E caravan = stw '78-86

COMPOSITION :

- 1 Attelage
- 1 Equerre porte-boule
- 1 Boule Ø 50 complète
- 2 Ecrous avec boulons M 14-35 } (*)
- 2 écrous avec boulons M 10-30 (C)
- 2 écrous avec boulons à tête ronde M10-30 (D)
- 2 écrous avec boulons à tête ronde M10-100 (B)
- 1 écrou avec boulon à tête ronde M10-80 (A)
- 1 rondelle rehaussée 60-16/... (A)
- 2 rondelles rehaussées 60-16/... (B)
- 2 rondelles 60-12 (D)
- 2 rondelles 60/25-12 (C)
- 7 rondelles de sécurité Ø 10 (A-B-C-D)
- 2 rondelles de sécurité Ø 14 (*)

NOTICES DE MONTAGE

- 1/ Enlever le pare-chocs arrière.
- 2/ Positionner l'attelage avec : A et B contre le dessous du longeron sur les trous prévus (forer ces trous en Ø 10,5 et agrandir ces trous seulement dans la tôle de dessus (Ø17) pour mettre les rondelles rehaussées) ; D contre le fond de la benne et C contre l'arrière de la carrosserie. Forer également C et D (Ø 10,5).
- 3/ Mettre tous les boulons avec rondelles : en A, B et D via l'espace de charge ; en C via l'ouverture dans l'avant de la traverse de la roue de rechange. Monter le * et bien serrer le tout.
- 4/ Pour les voitures, équipées avec un pare-chocs en PVC: découper le pare-chocs un peu dans le dessous avant de le remettre.

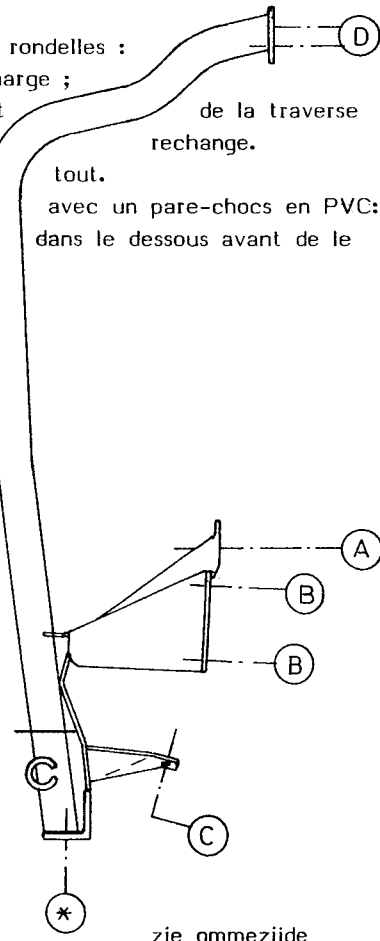

N.B. (*) standaard uitrustingen (kunnen vervangen worden door originele aanpasstukken)
équipements standard (peuvent être remplacer par des pièces d'adaptation d'origine)

zie ommezijde
voir au verso