



TREKHAKEN - ATTELAGES

n.v. G. DECONINCK

Molenwegel, 21

8790 Waregem - België

☎ 056 / 60 42 12 (5 l.)

TREKHAAK N°: 747

voor : OPEL OMEGA psw '86-

SAMENSTELLING :

- 1 trekhaak
- 1 bolhouder - zweestuk
- 1 bol Ø 50 compleet
- 2 moeren met bouten M 14 - 35
- 4 moeren met bouten M10-30 (B-C)
- 1 moer met bout M10-130 (D)
- 2 bouten M8-35 (A)
- 2 rondsels 25-8-2 (A)
- 1 verhoogd rondsel 60-16/105 (D)
- 1 monteerstuk -e (B-C)
- 2 borgrondsels Ø 8 (A)
- 5 borgrondsels Ø 10 (B-C-D)
- 2 borgrondsels Ø 14 (*)

MONTAGEHANDLEIDING :

- 1/ De 2 linkerbouten losschroeven, die de achterbrug vasthouden aan dwarsbalk onderaan de wagen.
- 2/ Trekhaak plaatsen met A op de vermelde boutgaten (bijgeleverde bouten hier plaatsen) ; B en C tegen grondplaat koffer (B past in de plaatprofilering = indrukking) ; D tegen onderkant dwarsbalk. Middenstand van de trekhaak nameten.
- 3/ B, C en D doorboren (Ø 10,5). Boring D enkel in de bovenplaat vermeerderen tot Ø 17 om het A verhoogde rondsel toe te laten.
- 4/ Alle bouten met rondsels plaatsen. Monteerstuk -e in de koffer aanbrengen. Monteren (*) en alles degelijk aanschroeven.

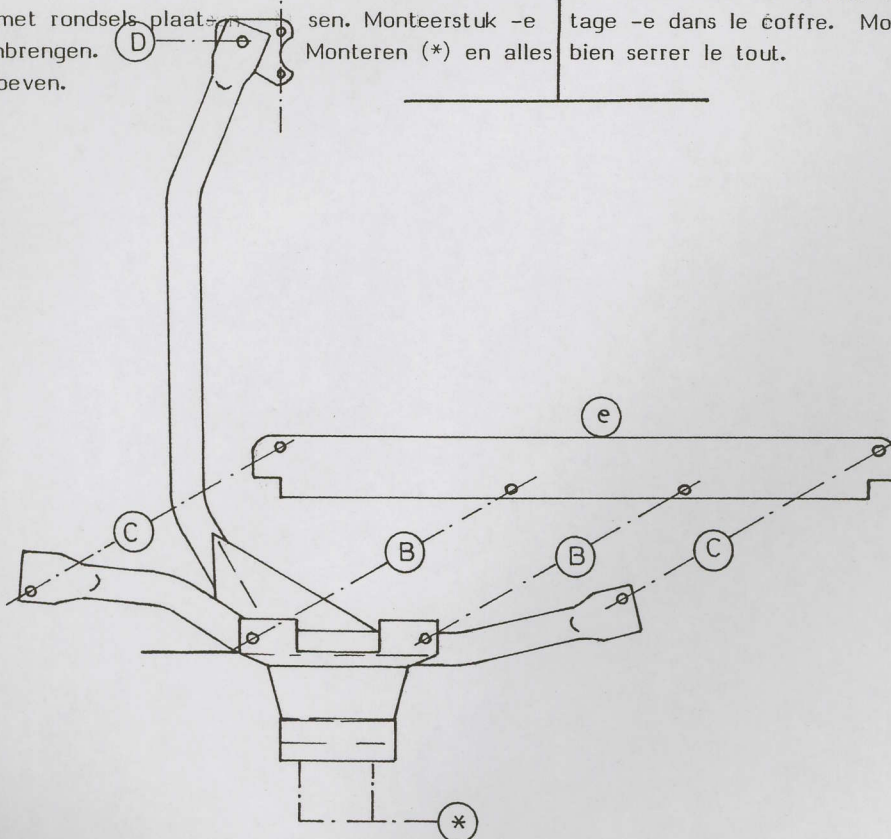

ATTELAGE N°: 747

pour : OPEL OMEGA voiture '86-

COMPOSITION :

- 1 Attelage
- 1 Equerre porte-boule
- 1 Boule Ø 50 complète
- 2 Ecrous avec boulons M 14 - 35
- 4 écrou avec boulons M10-30 (B-C)
- 1 écrou avec boulons M10-130 (D)
- 2 boulons M8-35 (A)
- 2 rondelles 25-8-2 (A)
- 1 rondelle rehaussée 60-16/105 (D)
- 1 pièce de montage -e (B-C)
- 2 rondelles de sécurité Ø 8 (A)
- 5 rondelles de sécurité Ø 10 (B-C-D)
- 2 rondelles de sécurité Ø 14 (*)

NOTICES DE MONTAGE :

- 1/ Dévisser les 2 boulons à gauche, qui tiennent le pont arrière à la traverse en dessous de la voiture.
- 2/ Placer l'attelage avec : A sur les trous de boulons mentionnés (placer les boulons livrés ici) ; B-C contre la tôle de fond du coffre (B va dans la tôle de profil) ; D contre le dessous de la traverse. Mesurer le milieu de l'attelage.
- 3/ Forer B-C et D en Ø 10,5. Agrandir D seulement dans la tôle de dessus jusqu'au Ø 17 pour permettre la rondelle rehaussée.
- 4/ Placer tous les boulons avec rondelles. Mettre la pièce de montage -e dans le coffre. Monter (*) et bien serrer le tout.

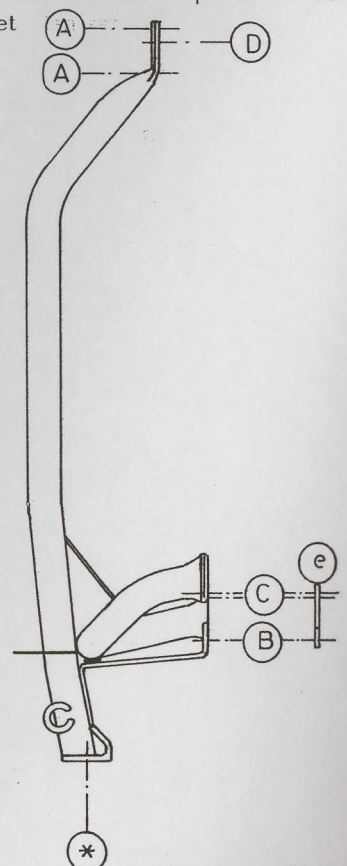

N.B. (*) standaard uitrustingen (kunnen vervangen worden door originele aanpasstukken)

équipements standard (peuvent être remplacés par des pièces d'adaptation d'origine

zie ommezijde
voir au verso