



TREKHAKEN - ATTELAGES

n.v. G. DECONINCK
 Molenwegel, 21
 8790 Waregem - België
 ☎ 056 / 60 42 12 (5 l.)

TREKHAAK N°: 343

voor: OPEL Manta 3 d. '78-87

SAMENSTELLING :

- 1 trekhaak
- 1 bolhouder - zweestuk
- 1 bol Ø 50 compleet
- 2 moeren met bouten M 14-35
- 2 moeren met bouten M10-70 (A)
- 1 moer met bout M10-80 (B)
- 1 moer met bout M10-90 (C)
- 2 bouten M10-30 (D)
- 1 verhoogd rondsel 60-16/53 (B)
- 1 verhoogd rondsel 60-16/65 (C)
- 2 verhoogde rondsels 60-16/35 (A)
- 2 moerrondsels 60/25-M10 (D)
- 6 borgrondsels Ø 10 (A-B-C-D)
- 2 borgrondsels Ø 14 (*)

MONTAGEHANDLEIDING :

- 1/ Kofferbekleding en reservewiel wegnemen.
- 2/ Trekhaak plaatsen met : A en B achteraan tegen onderkant chassis op voorziene boringen ; B tussen tank en z'n bandophanging ; C tegen dwarsbalk voor tank en D tegen rand karrosserie.
- 3/ Alle gaten doorboren (Ø 10,5). Gaten A, B en C enkel in de bovenplaat vermeerderen tot Ø 17 mm om de verhoogde rondsels te kunnen plaatsen.
- 4/ Alle bouten met rondsels plaatsen via de koffer. Bij D de moerrondsels op karrosserierand plaatsen. Monteren van * en alles degelijk vast-schroeven.
- 5/ Kofferbekleding en reservewiel terug plaatsen.

(zie ommezijde)

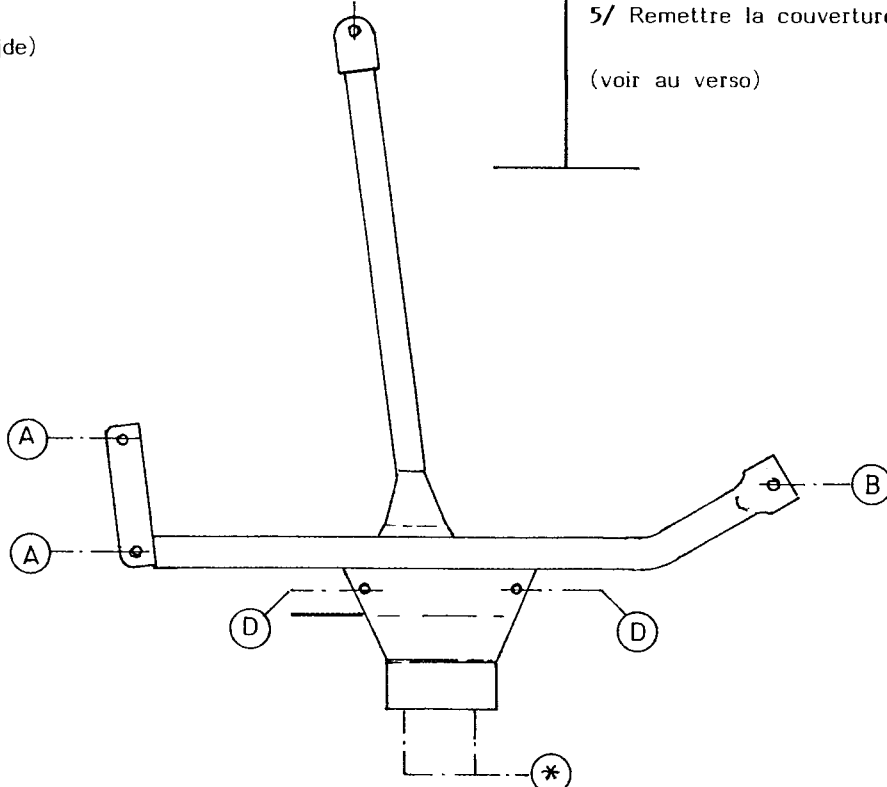

ATTELAGÉ N°: 343

pour: OPEL Manta 3 p. '78-87

COMPOSITION :

- 1 Attelage
- 1 Equerre porte-boule
- 1 Boule Ø 50 complète
- 2 Ecrous avec boulons M 14-35
- 2 écrous avec boulons M10-70 (A)
- 1 écrou avec boulon M10-80 (B)
- 1 écrou avec boulon M10-90 (C)
- 2 boulons M10-30 (D)
- 1 rondelle rehaussée 60-16/53 (B)
- 1 rondelle rehaussée 60-16/65 (C)
- 2 rondelles rehaussées 60-16/35 (A)
- 2 rondelles d'écrou 60/25-M10 (D)
- 6 rondelles de sécurité Ø 10 (A-B-C-D)
- 2 rondelles de sécurité Ø 14 (*)

MANUEL DE MONTAGE :

- 1/ Enlever la couverture du coffre et la roue de rechange.
- 2/ Positionner l'attelage avec : A et B à l'arrière contre le dessous du chassis sur les forages prévus ; B entre le réservoir et sa suspension du bord ; C contre la traverse devant le réservoir et D contre le bord de la carrosserie.
- 3/ Forer tous les trous (Ø 10,5). Agrandir les trous A, B et C seulement dans la tôle de dessus jusqu'au Ø 17 pour pouvoir placer les rondelles rehaussées.
- 4/ Mettre tous les boulons avec rondelles via le coffre. Placer à D les rondelles d'écrou sur le bord de la carrosserie. Monter le * et bien serrer le tout.
- 5/ Remettre la couverture du coffre et la roue de rechange.

(voir au verso)

