



TREKHAKEN - ATTELAGES

n. v. G. DECONINCK

Molenwegel, 21

8790 Waregem - België

☎ 056 / 60 42 12 (5 l.)

TREKHAAK N°: 393

voor: OPEL KADETT psw+coupé
OPEL ASCONA 5-deurs

SAMENSTELLING :

- 1 trekhaak
- 1 bolhouder - zweestuk
- 1 bol Ø 50 compleet
- 2 moeren met bouten M 14 - 35
- 1 moer met bout M10-30 (C)
- 2 moeren met bouten M10-90 (A)
- 2 bouten M10-30 (B)
- 3 rondsels 60-12 (A-C)
- 2 verhoogde rondsels 60-16/63 (A)
- 2 moer-rondsels 60/25-M10 (B)
- 5 borgrondsels Ø 10 (A-B-C)
- 2 borgrondsels Ø 14 (*)

MONTAGEHANDLEIDING :

- 1/ Het reservewiel wegnemen.
- 2/ Bij Kadett bevindt zich onderaan op het einde van het chassis aan beide kanten een gat van Ø 18, deze gaten doorboren Ø 10,5 tot in de laadruimte via de onderkant.
Bij de modellen Ascona 5-deurs worden deze gaten niet gebruikt. Met dient de trekhaak in het midden te plaatsen (afmeten) met (B) passend op de carrosserieafboording en (A) tegen het chassis. De trekhaak past vervolgens voor beide modellen met (C) tegen de grondplaat van de reservewielruimte. Alle gaten doorboren Ø 10,5.
- 3/ De trekhaak monteren: bij Kadett de verhoogde rondsels (A) via de onderkant in het chassis brengen en de losse rondsels met bouten via de kofferruimte; bij Ascona 5-deurs bij (A) in de bovenplaat vermeerderen tot Ø 17 om de verhoogde rondsels via de koffer te plaatsen met de bouten, verder de bouten bij (B) via de onderkant, de moer-rondsels in de afboording en bij (C) de bout met rondsels via de koffer.
- 4/ Monteren van (*) en alles degelijk aanschroeven.
- 5/ Het reservewiel terugplaatsen.

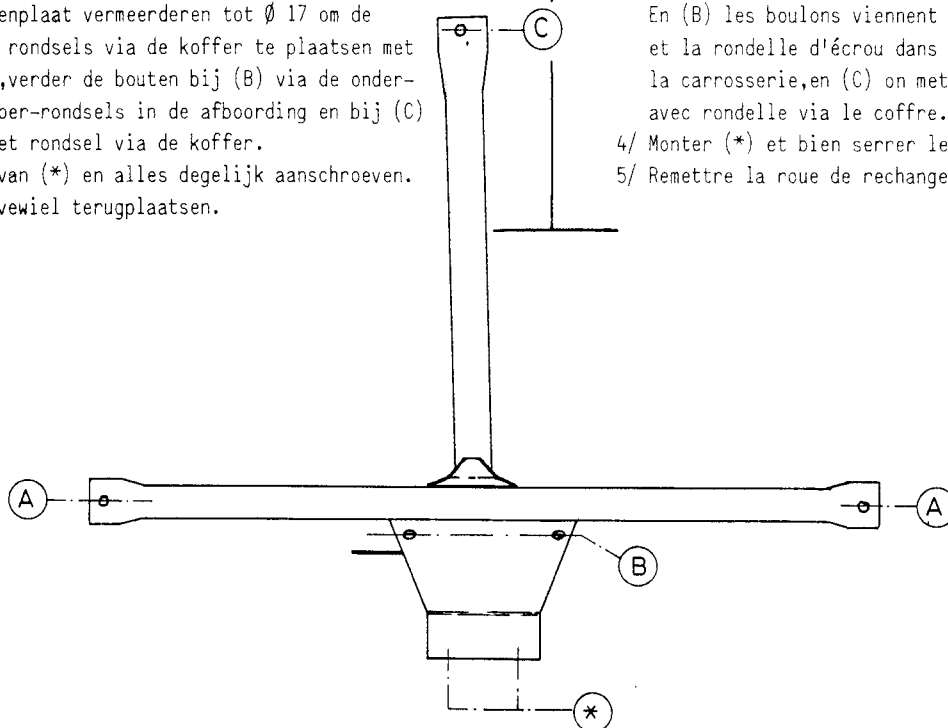

ATTELAGÉ N°: 393

pour: OPEL KADETT voiture+coupé
OPEL ASCONA 5-portes

COMPOSITION :

- 1 Attelage
- 1 Equerre porte-boule
- 1 Boule Ø 50 complète
- 2 Ecrus avec boulons M 14 - 35
- 1 Ecrout avec boulon M10-30 (C)
- 2 Ecrus avec boulons M10-90 (A)
- 2 Boulons M10-30 (B)
- 3 Rondelles 60-12 (A-C)
- 2 Rondelles rehaussées 60-16/63 (A)
- 2 Rondelles d'écrou 60/25-M10 (B)
- 5 Rondelles de sécurité Ø 10 (A-B-C)
- 2 Rondelles de sécurité Ø 14 (*)

NOTICES DE MONTAGE :

- 1/ Enlever la roue de rechange.
- 2/ Aux modèles Kadett il y a un trou (Ø 18) aux deux côtés au bout d chassis. Il faut forer ces trous en Ø 10,5 via le dessous jusque dans le coffre. Aux modèles Ascona 5-portes on n'a pas besoin de ces trous. Il faut positionner l'attelage juste au milieu (mesure avec (B) sur le bord de la carrosserie et avec (A) contre le chasis. Aux modèles Kadett et Ascona 5-portes (C) vient contre la tôle de fond du bac de la roue de rechange. Forer tous les trous en Ø 10,5.
- 3/ Aux modèles Kadett on met les rondelles rehaussées (A) via le dessous dans le chassis et les autres rondelles avec boulons via le coffre. Aux modèles Ascona 5-portes il faut agrandir les trous (A) dans la tôle de dessus pour permettre de placer les rondelles rehaussées via le coffre avec les boulons. Agrandir en Ø 17. En (B) les boulons viennent via le dessous et la rondelle d'écrou dans le bord de la carrosserie, en (C) on met le boulon avec rondelle via le coffre.
- 4/ Monter (*) et bien serrer le tout.
- 5/ Remettre la roue de rechange.

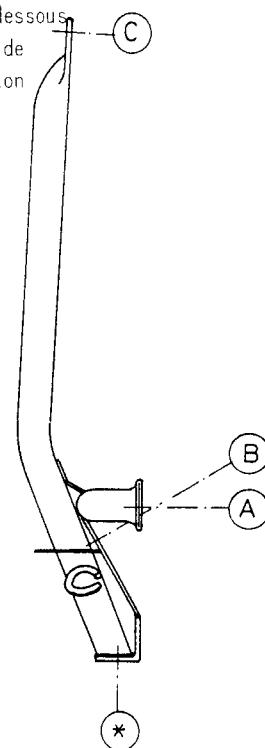

N.B. (*) standaard uitrustingen (kunnen vervangen worden door originele aanpasstukken)

équipements standard (peuvent être remplacer par des pièces d'adaptation d'origine

zie ommezijde
voir verso