



TREKHAKEN - ATTELAGES

n.v. G. DECONINCK

Molenwegel, 21

8790 Waregem - België

☎ 056 / 60 42 12 (5 l.)

TREKHAAK N°:200

voor : NISSAN BLUEBIRD stw '80-84

SAMENSTELLING :

- 1 trekhaak
- 1 bolhouder - zweestuk
- 1 bol Ø 50 compleet
- 2 moeren met bouten M 14 - 35 } (*)
- 2 moeren met bouten M10-30 (B)
- 1 moer met balkopbout M10-90 (C)
- 2 rondsels 60/25-12 (B)
- 1 verhoogd rondsel 60-16/65 (C)
- 3 rondelles de sécurité Ø 10 (B-C)
- 2 rondelles de sécurité Ø 14 (*)

MONTAGEHANDLEIDING :

- 1/ Reservewiel wegnemen.
- 2/ Aan beide kanten achteraan de bouten uitschroeven, die de bumperdraagstukken aan het chassis vastmaken.
- 3/ Trekhaak plaatsen met : A op vermelde gaten (zie 2/), nu de bouten terug inschroeven ; B tegen carrosserie-afboording achteraan en C tegen onderkant langsligger juist vóór brandstoftank.
- 4/ B en C doorboren (Ø 10,5). Boring C enkel in de bovenplaat vermeerderen tot Ø 17 om het verhoogd rondsel te kunnen plaatsen.
- 5/ Alle bouten met rondsels plaatsen : bij C via de laadruimte ; bij B via de achterkant van carrosserie. Monteren van * en alles degelijk vastschroeven.
- 6/ Reservewiel terugplaatsen.

(zie ommezijde)

ATTELAGE N° 200

pour : NISSAN BLUEBIRD stw '80-84

COMPOSITION :

- 1 Attelage
- 1 Equerre porte-boule
- 1 Boule Ø 50 complète
- 2 Ecrous avec boulons M 14 - 35 } (*)
- 2 écrous avec boulons M10-30 (B)
- 1 écrou avec boulon à tête ronde M10-90 (C)
- 2 rondelles 60/25-12 (B)
- 1 rondelle rehaussée 60-16/65 (C)
- 3 rondelles de sécurité Ø 10 (B-C)
- 2 rondelles de sécurité Ø 14 (*)

MANUEL DE MONTAGE :

- 1/ Enlever la roue de rechange.
- 2/ Dévisser à chaque côté à l'arrière les boulons, qui tiennent les supports-pare-chocs au chassis.
- 3/ Positionner l'attelage avec : A sur les trous mentionnés (voir 2/), visser maintenant les boulons ; B contre le bord de la carrosserie à l'arrière et C contre le dessous du longeron juste devant le réservoir.
- 4/ Forer B et C (Ø 10,5). Agrandir le forage C seulement dans la tôle de dessus jusqu'au Ø 17 pour pouvoir placer la rondelle rehaussée.
- 5/ Mettre tous les boulons avec rondelles : à C via l'espace de charge et à B via l'arrière de la carrosserie.

- 6/ Remettre la roue de rechange.
(voir au verso)

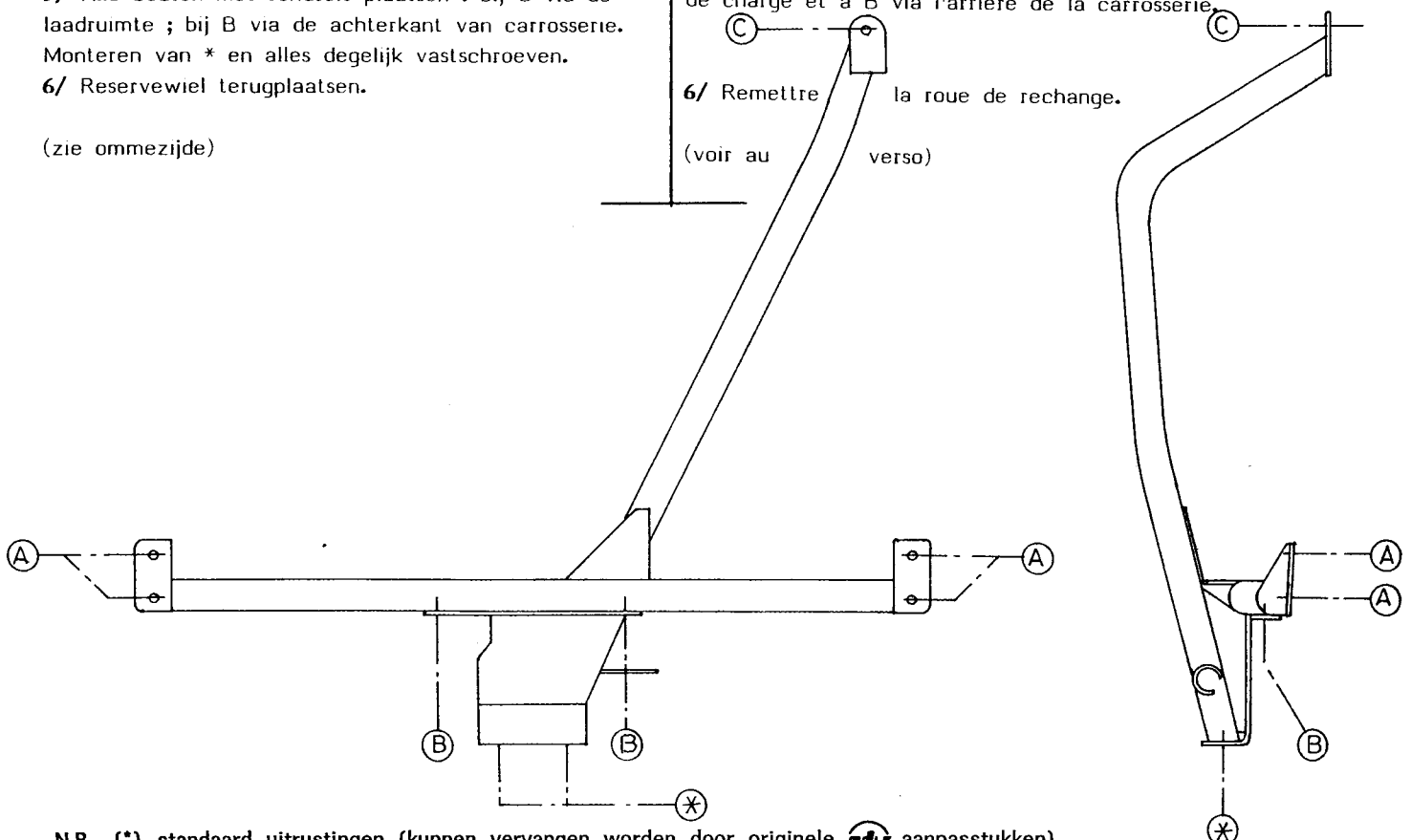

N.B. (*) standard uitrustingen (kunnen vervangen worden door originele aanpasstukken)

équipements standard (peuvent être remplacés par des pièces d'adaptation d'origine