



TREKHAKEN - ATTELAGES

n.v. G. DECONINCK
 Molenwegel, 21
 8790 Waregem - België
 ☎ 056 / 60 42 12 (5 l.)

TREKHAAK N°: 789

voor: NISSAN URVAN Ctte '87 -

SAMENSTELLING :

- 1 trekhaak
- 1 bolhouder - zweestuk
- 1 bol Ø 50 compleet
- 2 moeren met bouten M 14 - 35 } (*)
- 1 moer met balkopbout M10-100 (C)
- 2 bouten M10-30 (B)
- 1 bout M10/1,25-30 (D)
- 1 rondsel 60-12 (C)
- 1 verhoogd rondsel 60-16/76 (C)
- 2 moerstukjes -e (B)
- 4 borgrondrels Ø 10 (B-C-D)
- 2 borgrondrels Ø 14 (*)

MONTAGEHANDLEIDING :

- 1/ Reservewiel wegnemen.
- 2/ De twee bouten (aan beide kanten) uitschroeven, die de bumperdraagstukken aan chassis vasthouden. Montagepunt C past op de grote voorziene boring in onderkant chassis juist voorbij uitlaatpijp. Hierin verhoogd rondsel aanbrengen.
- 3/ Trekhaak plaatsen met : A op de vrijgekomen boringen (zie 2/) (bouten nu terug inschroeven, zodat trekhaak meegespannen wordt) ; C op de boring met verhoogd rondsel ; D op met-schroefdraad-voorziene-boring in chassis (bout hier inschroeven) ; B tegen onderkant chassis.
- 4/ B en C doorboren (Ø 10,5).
- 5/ Bij C bout met rondsel via laadruimte plaatsen. Bij B moerstukjes -e in chassis aanbrengen via openingen achteraan, waarin bumperdraagstukken komen en bouten inschroeven. Monteren van * en alles dege-lijkt aanschroeven.
- 6/ Reservewiel terugplaatsen.

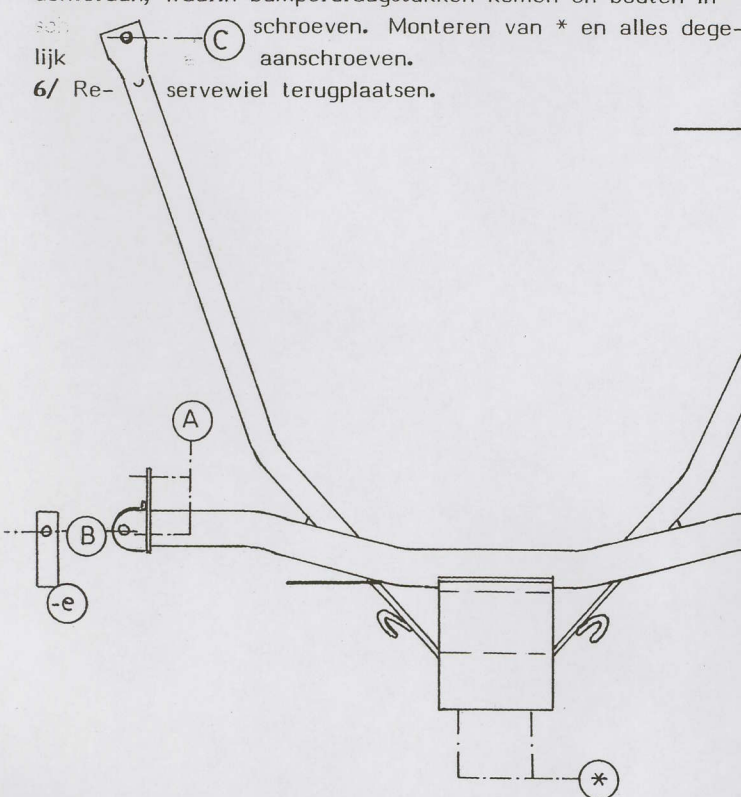

ATTELAGE N°: 789

pour: NISSAN URVAN Ctte '87 -

COMPOSITION :

- 1 Attelage
- 1 Equerre porte-boule
- 1 Boule Ø 50 complète
- 2 Ecrouts avec boulons M 14 - 35 } (*)
- 1 écrou avec boulon à tête ronde M10-100 (C)
- 2 boulons M10-30 (B)
- 1 boulon M10/1,25-30 (D)
- 1 rondelle 60-12 (C)
- 1 rondelle rehaussée 60-16/76 (C)
- 2 pièces d'écrou -e (B)
- 4 rondelles de sécurité Ø 10 (B-C-D)
- 2 rondelles de sécurité Ø 14 (*)

MANUEL DE MONTAGE :

- 1/ Enlever la roue de rechange.
- 2/ Dévisser les 2 boulons (à chaque côté), qui tiennent les supports-pare-chocs au chassis. Mettre le point de montage C sur le grand forage, prévu dans le dessous du chassis juste après l'échappement. Placer ici la rondelle rehaussée.
- 3/ Positionner l'attelage avec : A sur les trous venus libre (voir 2/) (visser maintenant les boulons, ainsi l'attelage est fixé) ; C sur le forage avec rondelle rehaussée ; D sur le forage, prévu de fil de vis, dans le chassis (visser ici le boulon) ; B contre le dessous du chassis.
- 4/ Forer B et C en Ø 10,5.
- 5/ Placer : en C le boulon avec rondelle via le bac de charge ; en B les pièces d'écrou -e dans le chassis via les ouvertures arrières, où les supports-pare-chocs viennent et visser les boulons. Monter le * et bien serrer le tout.
- 6/ Remettre la roue de rechange.

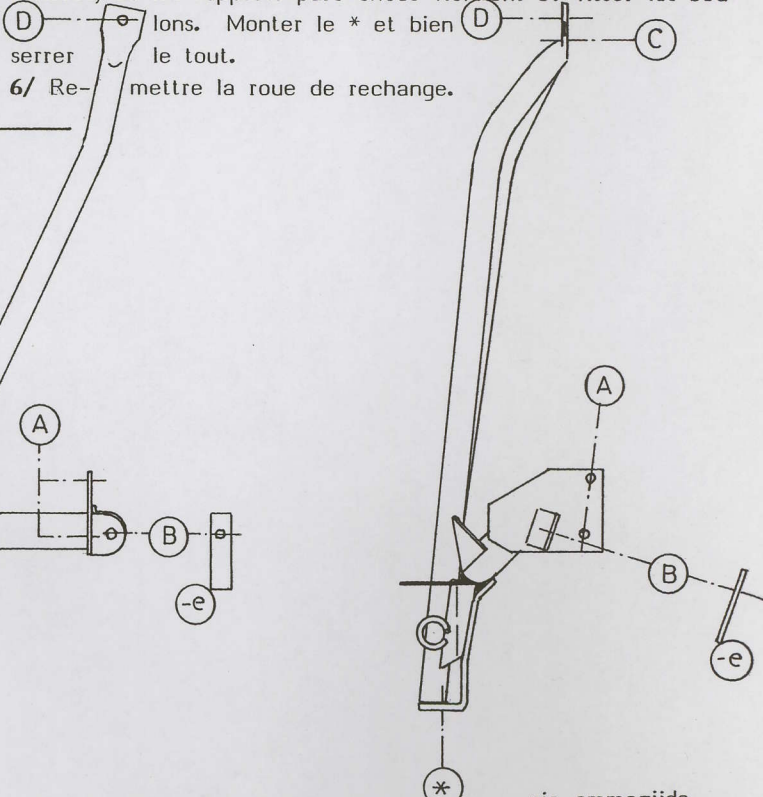

zie ommezijde
 voir au verso

N.B. (*) standaard uitrustingen (kunnen vervangen worden door originele aanpasstukken)

équipements standard (peuvent être remplacer par des pièces d'adaptation d'origine)