



TREKHAKEN - ATTELAGES

n.v. G. DECONINCK

Molenwegel, 21

8790 Waregem - België

☎ 056 / 60 42 12 (5 l.)

TREKHAAK N°: 250

voor : NISSAN Sunny 3d. '91 -

SAMENSTELLING :

- 1 trekhaak
- 1 bolhouder - zweestuk
- 1 bol Ø 50 compleet
- 2 moeren met bouten M 14 - 35 } (*)
- 4 moeren met bouten M10-30 (A'-B-D)
- 2 moeren met bouten M10-35 (C)
- 1 moer met bout M10-100 (E)
- 3 bouten M10/1,25-30 (A)
- 1 rondsel 60/25-12 (A')
- 1 verhoogd rondsel 60-16/73 (E)
- 1 rondsel 60-12 (D)
- 1 monteerstuk -g (B')
- 1 monteerstuk -h (B)
- 1 monteerstuk -f (C)
- 10 borgrondnels Ø 10 (A-B-C-D-E)
- 2 borgrondnels Ø 14 (*)

MONTAGEHANDLEIDING :

- 1/ Reservewiel en achterbumper verwijderen.
- 2/ Links achteraan sleepoog definitief verwijderen. Hier monteerstuk -g aanbrengen met A op de vrijgekomen gaten en bouten inschroeven. Monteerstuk -h aan rechterzijde bevestigen met A en A' op voorziene boringen, waarvan A van schroefdraad voorzien is. Bij A' bout met rondsel inbrengen via opening in chassis achteraan.
- 3/ Trekhaak plaatsen met : B tegen monteerstukken -g en -h ; C tegen achterkant koetswerk ; D tegen reservewielruimte en E tegen onderkant dwarsbalk.
- 4/ C, D en E doorboren (Ø 10,5). Boring E enkel in de bovenplaat vermeerderen tot Ø 17 om het verhoogd rondsel te kunnen plaatsen.
- 5/ Alle bouten plaatsen. Monteerstuk -f in de koffer plaatsen. Monteren van * en vastschroeven.
- 6/ Bumper en reservewiel terugplaatsen.

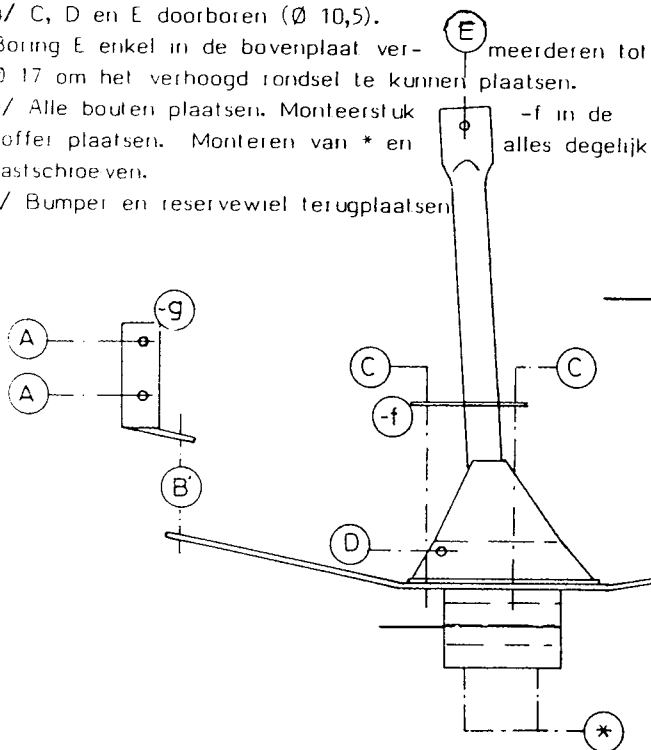

ATTELAGE N°: 250

pour : NISSAN Sunny 3d. '91 -

COMPOSITION :

- 1 Attelage
- 1 Equerre porte-boule
- 1 Boule Ø 50 complète
- 2 Ecrus avec boulons M 14 - 35 } (*)
- 4 écrous avec boulons M10-30 (A'-B-D)
- 2 écrous avec boulons M10-35 (C)
- 1 écrou avec boulon M10-100 (E)
- 3 boulons M10/1,25-30 (A)
- 1 rondelle 60/25-12 (A')
- 1 rondelle rehaussée 60-16/73 (E)
- 1 rondelle 60-12 (D)
- 1 pièce de montage -g (B')
- 1 pièce de montage -h (B)
- 1 pièce de montage -f (C)
- 10 rondelles de sécurité Ø 10 (A-B-C-D-E)
- 2 rondelles de sécurité Ø 14 (*)

MANUEL DE MONTAGE :

- 1/ Enlever la roue de rechange et le pare-chocs arrière.
- 2/ Enlever définitivement l'anneau de traction à gauche à l'arrière. Placer ici la pièce de montage -g avec A sur les trous venus libre et visser les boulons. Fixer la pièce de montage -h au côté droit avec A et A' sur les forages prévus, dont A est prévu de fil de vis. Mettre le boulon avec rondelle à A' par l'ouverture à l'arrière dans le chassis.
- 3/ Positionner l'attelage avec : B contre les pièces de montage -g et -h ; C contre l'arrière de la carrosserie ; D contre l'espace de la roue de rechange et E contre le dessous de la traverse.
- 4/ Forer C, D et E (Ø 10,5). Agrandir le forage E seulement dans la tôle de dessus jusqu'au Ø 17 pour pouvoir placer la rondelle rehaussée.
- 5/ Placer tous les boulons. Placer la pièce de montage -f dans le coffre. Monter le * et bien serrer le tout.
- 6/ Remettre le pare-chocs et la roue de rechange.

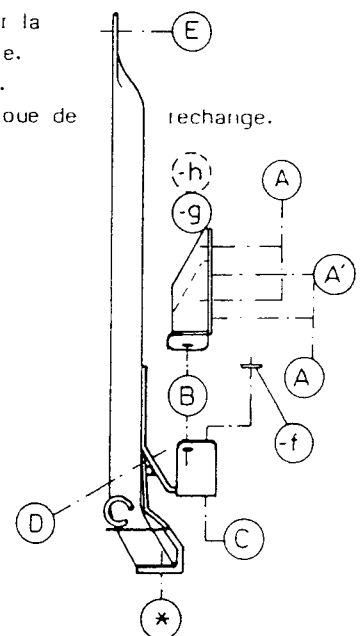

zie ommezijde

N.B. (*) standaard uitrustingen (kunnen vervangen worden door originele aanpasstukken)

* voir au verso

équipements standard (peuvent être remplacé par des pièces d'adaptation d'origine