

**SIARR**

# NOTICE DE MONTAGE

# 30 - 907

## PREPARATION

- \* Soulever le plafond du coffre.
- \* Démonter le revêtement latéral et la garniture de feux arrière. Soulever le tapis.
- \* Enlever les capots (3+3) sur le plafond dans les fixations du pare-chocs.
- \* Démonter le pare-chocs.
- \* Enlever l'anneau de remorquage.

## MONTAGE

- \* Contre-percer le trou tracé avant la fixation de remorque jusqu'à 8,5mm.
- \* Placer la traverse dans la caisse de la roue de secours et la retracer.  
Couper le tapis de sol dans la place de la traverse.
- \* Monter la traverse dans le trou contre-percé.
- \* Monter provisoirement les 2 renforcements latéraux avec une vis dans le coffre.
- \* Contre-percer avec la traverse et le renforcement latéral comme gabarit et monter les boulons.
- \* Monter la tôle verticale pour le pare-chocs. Serrer les boulons.
- \* Enlever le caoutchouc intermédiaire dans les supports de pare-chocs et monter le pare-chocs.
- \* Faire une échancrure dans le pare-chocs.

## FINITION

- \* Assembler l'attelage.
- \* Blocage générale.
- \* Remonter les capots, revêtements et feux arrière.

N° Identification

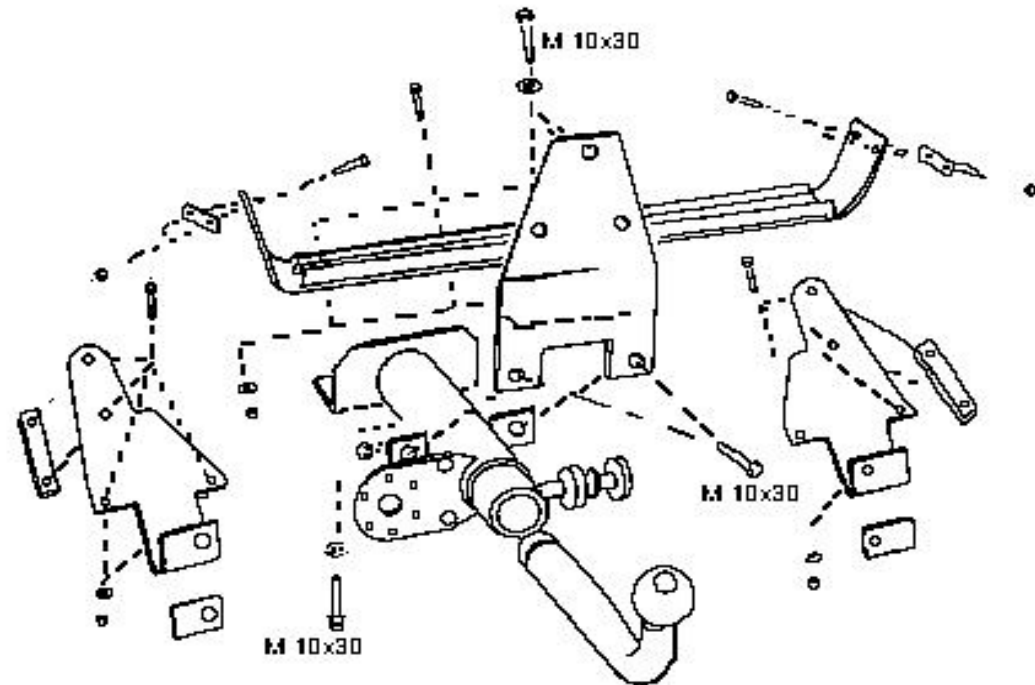
**30 - 907**

Type	Homologation de Type n°	Poids Total maxi autorisé	Poids Total remorquable	Charge verticale maxi	Valeur D
Attelage pour SAAB 9000 BL 1988 (RDSO)	e11*94/20*00*0000	0 000 kg	1 600 kg	60 kg	0,00 kN

NOTA : Schéma électrique à l'intérieur de nos faisceaux universels ou personnalisés.

### COUPLES DE SERRAGE :

M16	AC8.8	19,5daNm	M12	AC10.9	11,4daNm	M8	AC8.8	2,3daNm
M16	AC10.9	27,5daNm	M10	AC8.8	4,7daNm	M8	AC10.9	3,3daNm
M12	AC8.8	8,1daNm	M10	AC10.9	6,7daNm			

### ATTENTION : (pour connaître les caractéristiques d'utilisation consulter la carte grise)

Installé suivant nos recommandations, cet attelage vous donnera entière satisfaction.  
Nous dégageons toute responsabilité en cas de transformation ou d'utilisation illicite de celui-ci.