

SIARR

NOTICE DE MONTAGE

27 - 909

PREPARATION

- * Démontez le pare-chocs ainsi que ses points d'attache.
- * Enlever les boulons M8 des points d'attache du pare-chocs.

MONTAGE

- * Aléser les trous des points d'attache du pare-chocs à 11mm, puis remonter les points d'attache sur le pare-chocs.
- * Remonter le pare-chocs et la ferrure d'attelage sur le véhicule sans omettre de placer les renforts dans le coffre et sous le véhicule (voir schéma).
- * Aléser les trous restants en utilisant les renforts comme gabarit.
- * Démontez les renforts supérieurs et aléser les trous dans le coffre à 17mm pour permettre le passage des entretoises.
- * Monter les renforts et les entretoises.
- * Veiller au serrage définitif de toute la boulonnerie à l'aide d'une clé dynamométrique.
- * Monter le support de rotule à un endroit convenable dans le coffre.

L'attelage a été testé selon la norme SS3501 et répond aux exigences de la norme T52C.

N° Identification

27 - 909

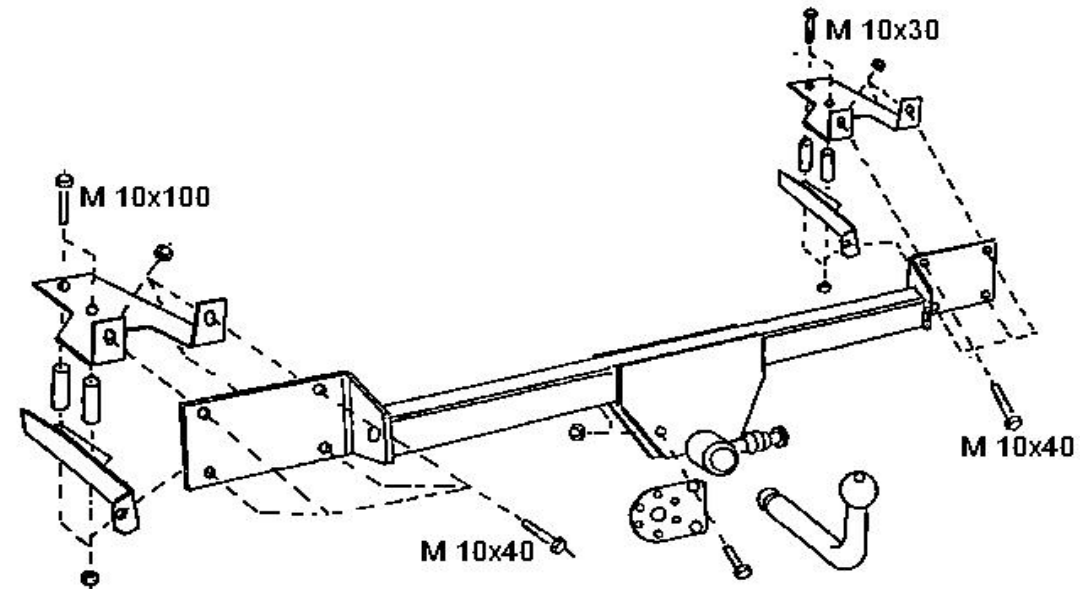

Type	Homologation de Type n°	Poids Total maxi autorisé	Poids Total remorquable	Charge verticale maxi	Valeur D
Attelage pour Mazda 626 BK, BL Coupé 88 (RDSO)	e11*94/20*00*0000	0 000 kg	1 200 kg	50 kg	0,00 kN

NOTA : Schéma électrique à l'intérieur de nos faisceaux universels ou personnalisés.

COUPLES DE SERRAGE :

M16	AC8.8	19,5daNm	M12	AC10.9	11,4daNm	M8	AC8.8	2,3daNm
M16	AC10.9	27,5daNm	M10	AC8.8	4,7daNm	M8	AC10.9	3,3daNm
M12	AC8.8	8,1daNm	M10	AC10.9	6,7daNm			

ATTENTION : (pour connaître les caractéristiques d'utilisation consulter la carte grise)

Installé suivant nos recommandations, cet attelage vous donnera entière satisfaction. Nous dégageons toute responsabilité en cas de transformation ou d'utilisation illicite de celui-ci.