

SIARR

NOTICE DE MONTAGE

18 - 38

PREPARATION

- * Enlever les feux arrière.
- * Démonter le pare-chocs.
- * Supprimer l'absorbeur.
- * Exécuter une découpe dans le pare-chocs selon croquis.

MONTAGE

- * A l'extérieur des longerons, repérer et enlever les papiers cache des points de fixation X.
- * Insérer à l'intérieur des longerons les 2 bras de fixation, aux points X, puis les fixer avec l'ensemble visserie X
- * Présenter, sans serrer, le corps d'attelage aux points V et W avec les ensembles visserie V et W.

FINITION

- * Serrer l'ensemble aux couples indiqués ci-dessous en commençant dans l'ordre suivant : X - V - W.
- * Remonter le pare-chocs, ainsi que les feux arrière.

BLOC VISSERIE

V | 2 vis HM12x45
2 rondelles CS12

Y | 4 vis HM12x40
4 rondelles CS12

W | 2 vis HM12x45
2 rondelles CS12
2 écrous HM12

Z | 2 vis HM16x45
2 rondelles DEC16
2 écrous HM16

X | 4 vis HM10x25
4 rondelles CS10
4 rondelles plates 10,5/35

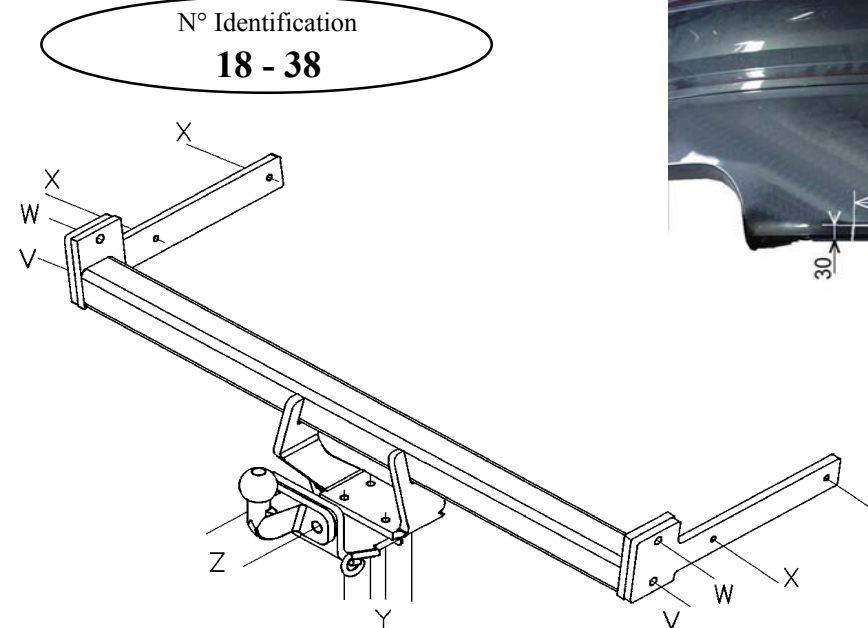

NOTA : Le branchement d'un faisceau universel réf. 8526 est **strictement impossible** sur ce véhicule (dégats prévisibles).

Utiliser impérativement soit un faisceau spécifique ou un boîtier réf. 8530.

Type	Homologation de Type n°	Poids Total maxi autorisé	Poids Total remorquable	Charge verticale maxi	Valeur D
Attelage pour AUDI A3 2003	e11*94/20*01*4934	2 040 kg	1 650 kg	75 kg	8,95 kN

NOTA : Schéma électrique à l'intérieur de nos faisceaux universels ou personnalisés.

COUPLES DE SERRAGE :

M16	AC8.8	19,5daNm	M12	AC10.9	11,4daNm	M8	AC8.8	2,3daNm
M16	AC10.9	27,5daNm	M10	AC8.8	4,7daNm	M8	AC10.9	3,3daNm
M12	AC8.8	8,1daNm	M10	AC10.9	6,7daNm			

ATTENTION : (pour connaître les caractéristiques d'utilisation consulter la carte grise)

Installé suivant nos recommandations, cet attelage vous donnera entière satisfaction.
Nous dégageons toute responsabilité en cas de transformation ou d'utilisation illicite de celui-ci.