

**SIARR**

# NOTICE DE MONTAGE

# 16 - 109

## PREPARATION

### \* Supprimer les 2 anneaux d'arrimage.

\* Démonter le pare-chocs et les feux.

\* A l'intérieur du coffre, dégarnir les 2 côtés ainsi que l'arrière :

\* 4 écrous intérieur cloison arrière

\* 3 clips plastic sous le pare-chocs

\* 2 vis sous les ailes.

\* Abaisser le pot d'échappement.

\* Retirer l'écran thermique.

\* Côté gauche, sous le véhicule, démonter le cache plastic.

\* Démonter l'absorbeur.

## MONTAGE

\* Insérer, à l'intérieur des longerons, les barrettes de fixation F aux points V.

\* Sous le véhicule, présenter les plaques D et E et les bras B et C aux points de fixation T et V, fixer, sans serrer, l'ensemble à l'aide de leur bloc visserie respectif.

\* Présenter, à l'intérieur des ailes, les contre-plaques G et H aux points W et X, puis les fixer, sans serrer, avec les blocs visserie W et X.

\* Monter le corps d'attelage A aux points de fixation R et S à l'aide des ensembles visserie R et S.

## FINITION

\* Serrer l'ensemble aux couples indiqués ci-dessous en respectant l'ordre suivant : T - V - W - X - R - S.

\* Remonter l'écran thermique au point U à l'aide de la visserie U.

\* Remonter les éléments déposés ci-dessus.

\* Monter la tête d'attelage aux points Y avec le bloc visserie Y.

N° Identification

**16 - 109**

## BLOC VISSERIE

**R** | 2 vis HM10x30  
2 rondelles CS10**W** | 4 vis HM8x20  
4 rondelles CS8  
4 écrous HM8**S** | 2 vis HM10x30  
2 écrous HM10  
2 rondelles CS10**X** | 4 vis HM8x20  
4 rondelles CS8  
4 rondelles plates 8x26  
4 écrous HM8**T** | 4 vis HM12x30 pas 125  
4 rondelles CS12**Y** | 2 vis HM12x60  
2 écrous HM12  
2 rondelles CS12**U** | 1 vis HM8x30  
1 rondelle CS8**V** | 2 écrous HM12  
2 rondelles CS12**Z** | 2 vis HM16x40  
2 écrous HM16  
2 rondelles DEC16

Type SI023	Homologation de Type n°	Poids Total maxi autorisé	Poids Total remorquable	Charge verti- cale maxi	Valeur D
Attelage pour Toyota Avensis BL dps 2003 (Std)	e24*94/20*00*0050	2 350 kg	1 400 kg	75 kg	8,61 kN

**NOTA :** Schéma électrique à l'intérieur de nos faisceaux universels ou personnalisés.

### **COUPLES DE SERRAGE :**

M16	AC8.8	19,5daNm	M12	AC10.9	11,4daNm	M8	AC8.8	2,3daNm
M16	AC10.9	27,5daNm	M10	AC8.8	4,7daNm	M8	AC10.9	3,3daNm
M12	AC8.8	8,1daNm	M10	AC10.9	6,7daNm			

### **ATTENTION : (pour connaître les caractéristiques d'utilisation consulter la carte grise)**

Installé suivant nos recommandations, cet attelage vous donnera entière satisfaction.  
Nous dégageons toute responsabilité en cas de transformation ou d'utilisation illicite de celui-ci.

# SIARR



## NOTICE DE MONTAGE

# 16 - 109

N° Identification  
16 - 109

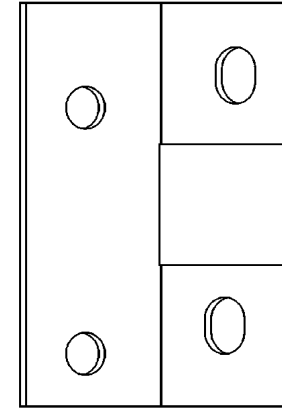
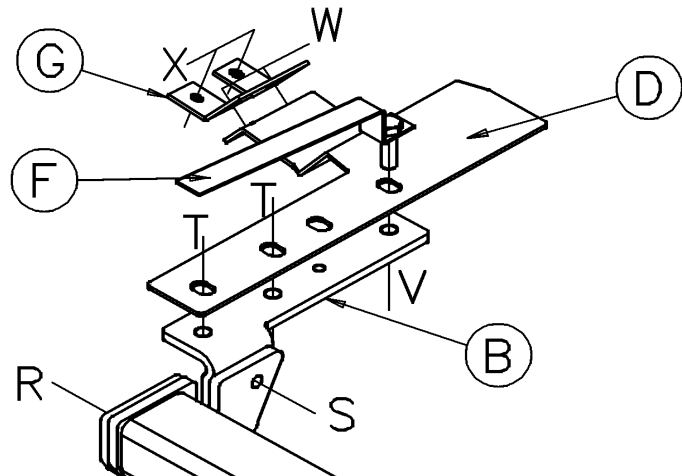

PLAQUE H

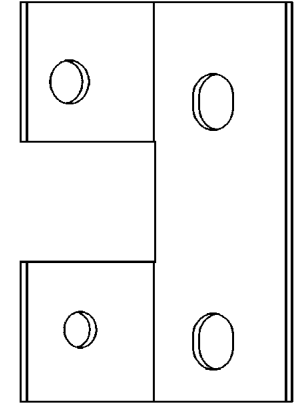

PLAQUE G

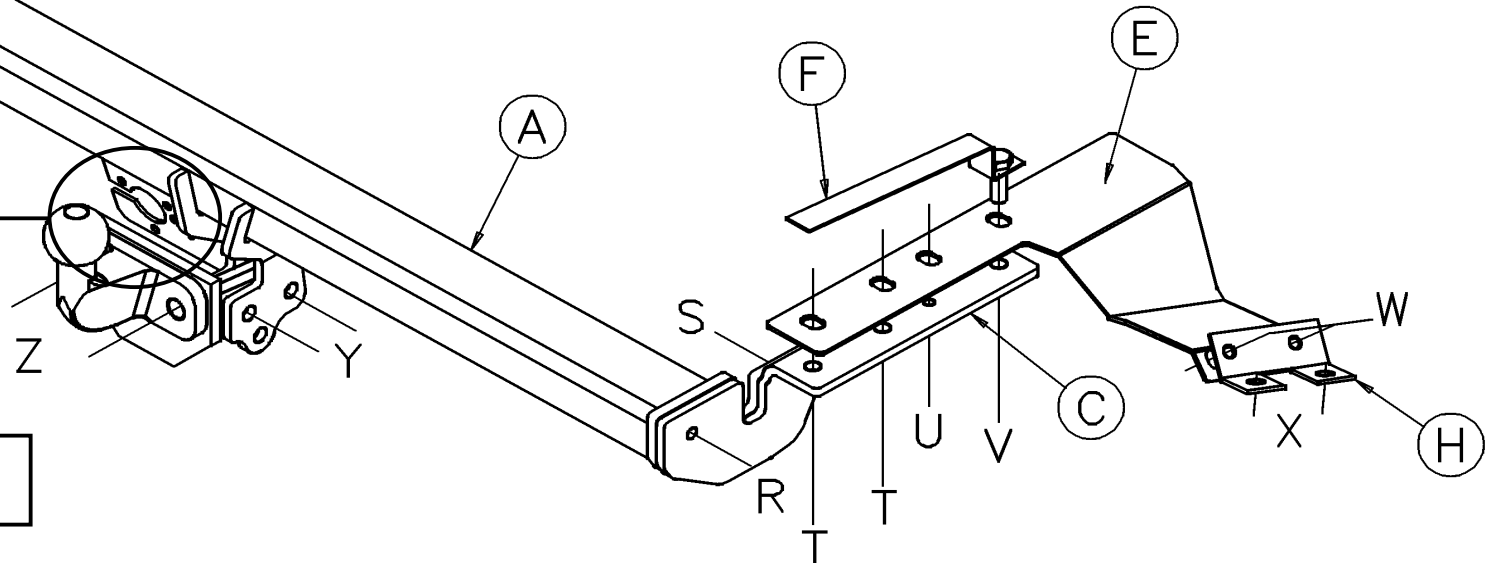
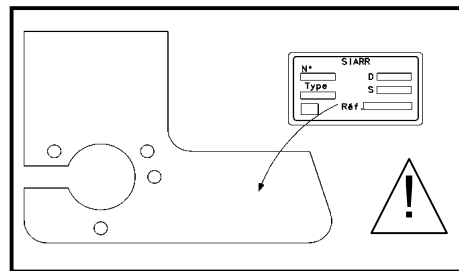

⚠ Coller l'étiquette à l'endroit indiqué.