

**SIARR**

# NOTICE DE MONTAGE

# 10 - 902

## PREPARATION

- \* Soulever le tapis du coffre et démonter le plastique protecteur en arrière.

N° Identification

**10 - 902**

## MONTAGE

- \* Sous la serrure du coffre, il y a 3 marquages : les percer à 11mm.
- \* Présenter l'attelage à ces 3 trous, presser en haut et l'appliquer.
- \* Centrer le support antérieur et percer un trou à travers les 2 tôles du caisson avec l'attelage comme gabarit.
- Agrandir à 18mm le trou supérieur. Assembler vis, entretoise et contre-plaque.
- \* Contre-percer en dessous avec l'attelage comme gabarit et dans le coffre avec la contre-plaque comme gabarit.
- Agrandir le trou supérieur et assembler vis et entretoise.
- \* Contre-percer les 2 autres trous pour le support arrière et assembler les vis.

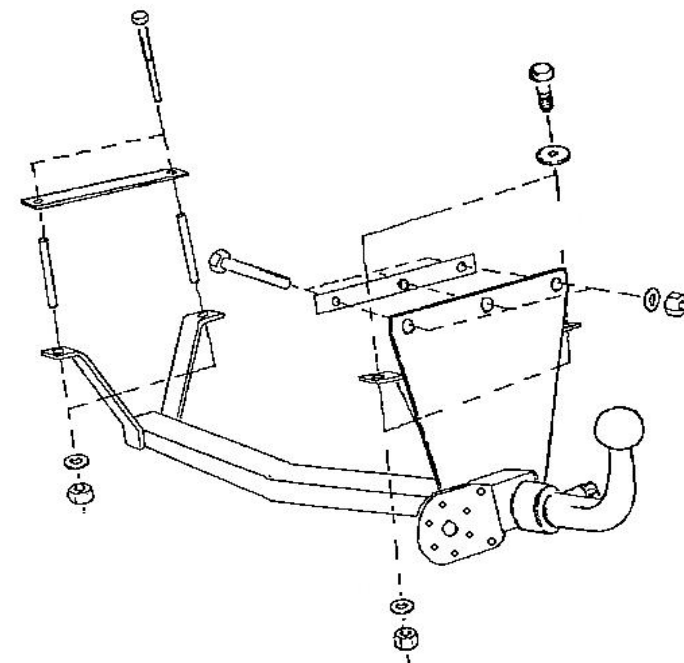

## FINITION

- \* Blocage général.
- \* Assembler le support boule dans une place convenable dans le coffre.

Type	Homologation de Type n°	Poids Total maxi autorisé	Poids Total remorquable	Charge verticale maxi	Valeur D
Attelage pour Opel Omega Berline 1987	e11*94/20*00*0000	0 000 kg	1 700 kg	50 kg	0,00 kN

**NOTA :** Schéma électrique à l'intérieur de nos faisceaux universels ou personnalisés.

### COUPLES DE SERRAGE :

M16	AC8.8	19,5daNm	M12	AC10.9	11,4daNm	M8	AC8.8	2,3daNm
M16	AC10.9	27,5daNm	M10	AC8.8	4,7daNm	M8	AC10.9	3,3daNm
M12	AC8.8	8,1daNm	M10	AC10.9	6,7daNm			

### ATTENTION : (pour connaître les caractéristiques d'utilisation consulter la carte grise)

Installé suivant nos recommandations, cet attelage vous donnera entière satisfaction.  
Nous dégageons toute responsabilité en cas de transformation ou d'utilisation illicite de celui-ci.