

SIARR

NOTICE DE MONTAGE

09 - 610

PREPARATION

- * Démontez le pare-chocs. Supprimez le renfort central de celui-ci.
- * Abaissez le pot d'échappement et enlevez l'écran thermique.

MONTAGE

- * Côté gauche, à l'intérieur du longeron, enlevez l'obturateur en caoutchouc. Présentez la contre-plaque A en face du trou correspondant et tracez à l'aide d'une pointe l'autre trou (davantage vers l'avant du véhicule). Le percez au diamètre 14.
- * Côté droit, présentez la contre-plaque B et effectuez la même opération.
- * Fixez l'attelage au pare-chocs en prenant bien soin de mettre les vis au centre des oblongs des pattes plastique. Serrer définitivement.
- * Enfiler l'ensemble à l'intérieur des longerons. Présentez les contre-plaques et fixez les bras à l'aide de l'ensemble visserie X sans serrer.
- * Centrez les fixations sur l'arrière du véhicule (trous existants diam.14) et fixez en serrant à l'aide de l'ensemble visserie Y. Serrer ensuite l'ensemble visserie X (couples indiqués ci-dessous).

FINITION

- * Remontez l'écran thermique ainsi que le pot d'échappement à l'aide de l'ensemble visserie V.
- * Fixez le fourreau à l'aide de l'ensemble visserie Z.

BLOC VISSERIE

X	4 vis HM10x30	Y	3 rondelles CS10-27
	4 rondelles CS10		3 écrous HM10
Z	4 vis CHC12x30	U	3 rondelles plates diam.10
	4 rondelles CS12		1 vis HM8x20
			1 rondelle CS8

N° Identification
09 - 610

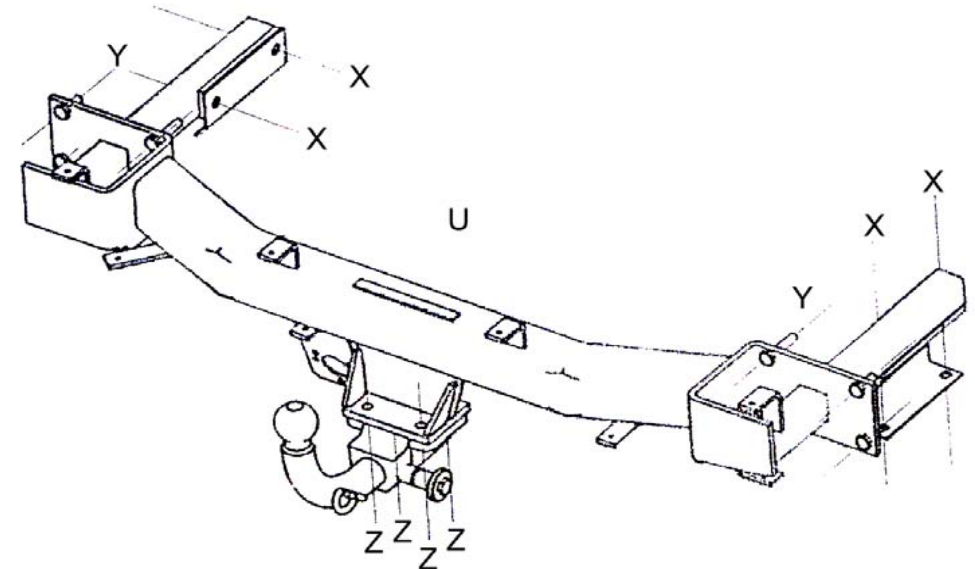

Type	Homologation de Type n°	Poids Total maxi autorisé	Poids Total remorquable	Charge verticale maxi	Valeur D
Attelage pour MB Classe C Type 203	e11*94/20*01*3276	2 060 kg	1 500 kg	75 kg	8,51 kN

NOTA : Schéma électrique à l'intérieur de nos faisceaux universels ou personnalisés.

COUPLES DE SERRAGE :

M16	AC8.8	19,5daNm	M12	AC10.9	11,4daNm	M8	AC8.8	2,3daNm
M16	AC10.9	27,5daNm	M10	AC8.8	4,7daNm	M8	AC10.9	3,3daNm
M12	AC8.8	8,1daNm	M10	AC10.9	6,7daNm			

ATTENTION : (pour connaître les caractéristiques d'utilisation consulter la carte grise)

Installé suivant nos recommandations, cet attelage vous donnera entière satisfaction. Nous dégageons toute responsabilité en cas de transformation ou d'utilisation illicite de celui-ci.