

SIARR

NOTICE DE MONTAGE

09 - 60

PREPARATION

- * Démonter le pare-chocs et supprimer le renfort central de celui-ci.
- * Abaisser le pot d'échappement et enlever l'écran thermique.

MONTAGE

- * Côté gauche, à l'intérieur du longeron, enlever l'obturateur en caoutchouc. Présenter la contre-plaque A en face du trou correspondant et tracer d'une pointe l'autre trou (davantage vers l'avant du véhicule). Le percer au diamètre 14.
- * Côté droit, présenter la contre-plaque B et effectuer la même opération.
- * Fixer l'attelage au pare-chocs en prenant bien soin de mettre les vis au centre des oblongs des pattes plastique. Serrer définitivement.
- * Enfiler l'ensemble à l'intérieur des longerons. Présenter les contre-plaques et fixer les bras à l'aide de l'ensemble visserie X, sans serrer.
- * Centrer les fixations sur l'arrière du véhicule (trous existants diam.14) et fixer en serrant à l'aide de l'ensemble visserie Y. Serrer ensuite l'ensemble visserie X (couples indiqués ci-dessous).

FINITION

- * Remonter l'écran thermique ainsi que le pot d'échappement à l'aide de l'ensemble visserie U.
- * Fixer la tête et la rotule à l'aide des ensembles visserie Z et V.

BLOC VISSERIE

U | 1 vis HM8x20
1 rondelle CS8

V | 2 vis HM16x45
2 écrous HM16
2 rondelles DEC16

X | 4 vis HM10x30
4 rondelles CS10

Y | 6 rondelles CS10
6 écrous HM10
6 rondelles plates 10/27

Z | 4 vis HM12x30
4 rondelles CS12

N° Identification

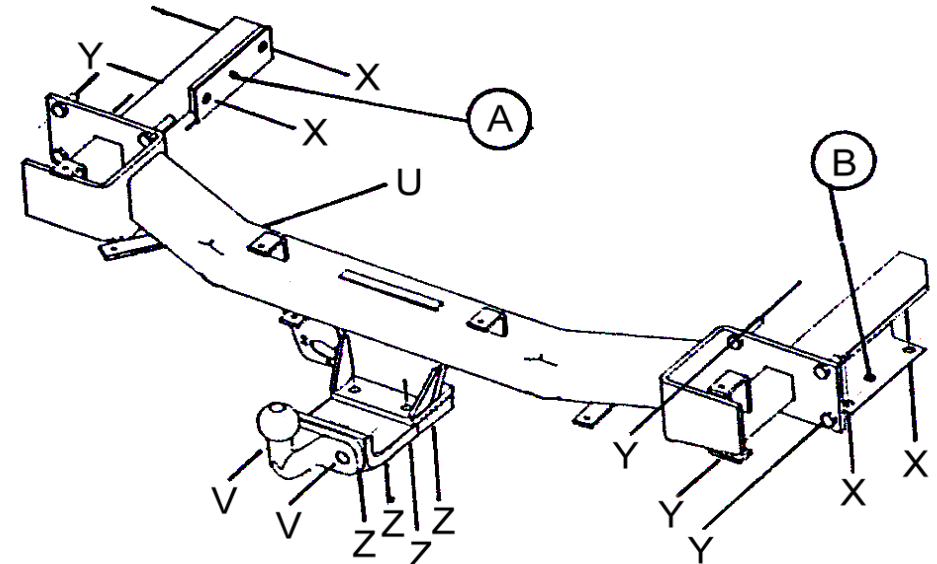
09 - 60

Type	Homologation de Type n°	Poids Total maxi autorisé	Poids Total remorquable	Charge verticale maxi	Valeur D
Attelage pour Mercedes Type 203 Classe C	e11*94/20*01*3276	2 060 kg	1 500 kg	75 kg	8,51 kN

NOTA : Schéma électrique à l'intérieur de nos faisceaux universels ou personnalisés.

COUPLES DE SERRAGE :

M16	AC8.8	19,5daNm	M12	AC10.9	11,4daNm	M8	AC8.8	2,3daNm
M16	AC10.9	27,5daNm	M10	AC8.8	4,7daNm	M8	AC10.9	3,3daNm
M12	AC8.8	8,1daNm	M10	AC10.9	6,7daNm			

ATTENTION : (pour connaître les caractéristiques d'utilisation consulter la carte grise)

Installé suivant nos recommandations, cet attelage vous donnera entière satisfaction. Nous dégageons toute responsabilité en cas de transformation ou d'utilisation illicite de celui-ci.