

SIARR

NOTICE DE MONTAGE

09 - 380

PREPARATION

- * Déposer toute la visserie de l'attelage.
- * Démontez le pare-chocs.
- * Soulever le tapis de coffre.
- * Démontez la garniture du coffre (arrière).

MONTAGE

- * Supprimer les 4 obturateurs en caoutchouc se trouvant sur la jupe arrière du véhicule (Rep.V et W) et contre-percer ces trous au diamètre 12mm.
- * Fixer l'attelage A (sans serrer) aux points V et W avec les ensembles visserie V et W (ne pas oublier de mettre les entretoises dans la traverse de la jupe aux points W ainsi que les contre-plaques D et E).
- * Sur la traverse se trouvant derrière le coffre de la roue de secours, au centre, enlever l'obturateur en caoutchouc Rep.X. Contre-percer la tôle du coffre au diamètre 12mm.
- * Fixer le renfort central B aux points X et Y avec les ensembles visserie X et Y (ne pas oublier de mettre l'entretoise dans la tôle du coffre et la contre-plaque F dans le coffre).

FINITION

- * Serrer l'ensemble de la visserie au couple indiqué ci-dessous.
- * Remonter le pare-chocs.
- * Remonter la garniture du coffre.

BLOC VISSERIE

V 2 vis HM10x30
2 rondelles CS10
1 contre-plaque C
1 contre-plaque D

W 2 vis HM10x100
2 entretoises 13/17 L.75
1 contre-plaque E
2 rondelles CS10
2 écrous HM10

X 1 vis HM12x100
1 entretoise 15/21 L.75
1 contre-plaque F
1 rondelle CS12
1 écrou HM12

Y 2 vis HM10x30
2 rondelles CS10
2 écrous HM10

N° Identification

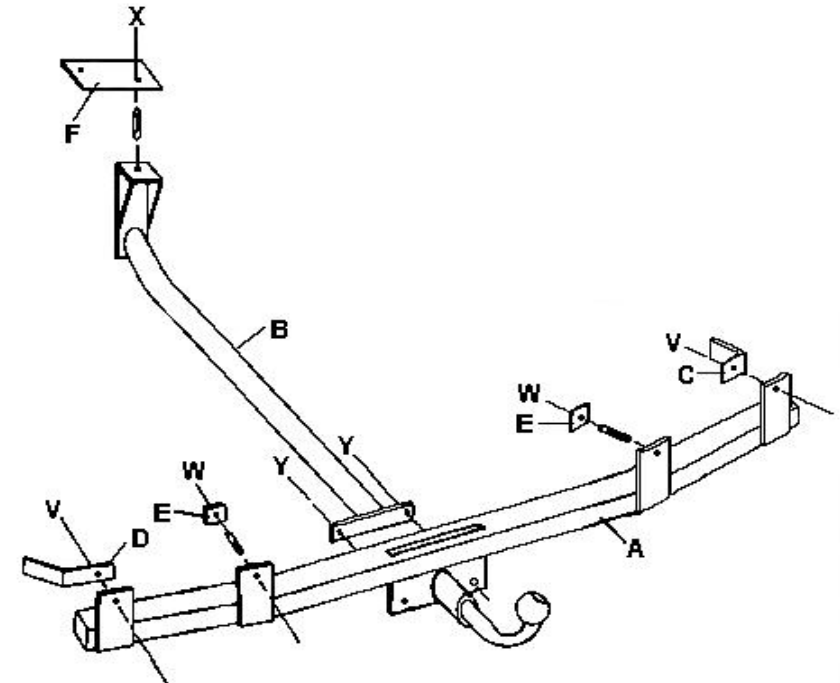
09 - 380

Type	Homologation de Type n°	Poids Total maxi autorisé	Poids Total remorquable	Charge verticale maxi	Valeur D
Attelage pour Mercedes Classe C Type 202 (RDSO)	e11*94/20*00*0000	0 000 kg	1 500 kg	60 kg	0,00 kN

NOTA : Schéma électrique à l'intérieur de nos faisceaux universels ou personnalisés.

COUPLES DE SERRAGE :

M16	AC8.8	19,5daNm	M12	AC10.9	11,4daNm	M8	AC8.8	2,3daNm
M16	AC10.9	27,5daNm	M10	AC8.8	4,7daNm	M8	AC10.9	3,3daNm
M12	AC8.8	8,1daNm	M10	AC10.9	6,7daNm			

ATTENTION : (pour connaître les caractéristiques d'utilisation consulter la carte grise)

Installé suivant nos recommandations, cet attelage vous donnera entière satisfaction. Nous dégageons toute responsabilité en cas de transformation ou d'utilisation illicite de celui-ci.