

**SIARR**

# NOTICE DE MONTAGE

# 08 - 904

## PREPARATION

- \* Démonter le pare-chocs, la protection et les fixations du pare-chocs.
- \* Enlever le tapis et le revêtement latéral du coffre.

N° Identification

**08 - 904**

## MONTAGE

- \* Contre-percer à travers les longerons et le coffre, les trous de diam.6 situés avant les supports pare-chocs de chaque côté.
- \* Contre-percer jusqu'à 12mm et agrandir les trous supérieurs à 17mm.
- \* Enlever la matière isolante du coffre pour mettre en place les pièces "A" et "B".
- \* Monter les pièces "A", "B", "C" et "D" et les entretoises (voir schéma).
- \* Contre-percer les trous nécessaires avec "A" et "B" comme gabarit.
- \* Assembler "E" à la pièce "B". Marquer pour les trous du côté de "E". Démonter les pièces "B", "D" et "E". Contre-percer les trous latéraux.
- \* Assembler les pièces "B", "D", "E", "F", "G" et "H" provisoirement.
- \* Assembler les entretoises "I" et "J" (voir schéma).
- \* Monter la console de boule.

## FINITION

- \* Blocage général.
- \* Faire une échancrure pour les entretoises dans le revêtement latéral et dans la protection.
- \* Remonter le pare-chocs et la protection.
- \* Revêtir le coffre.

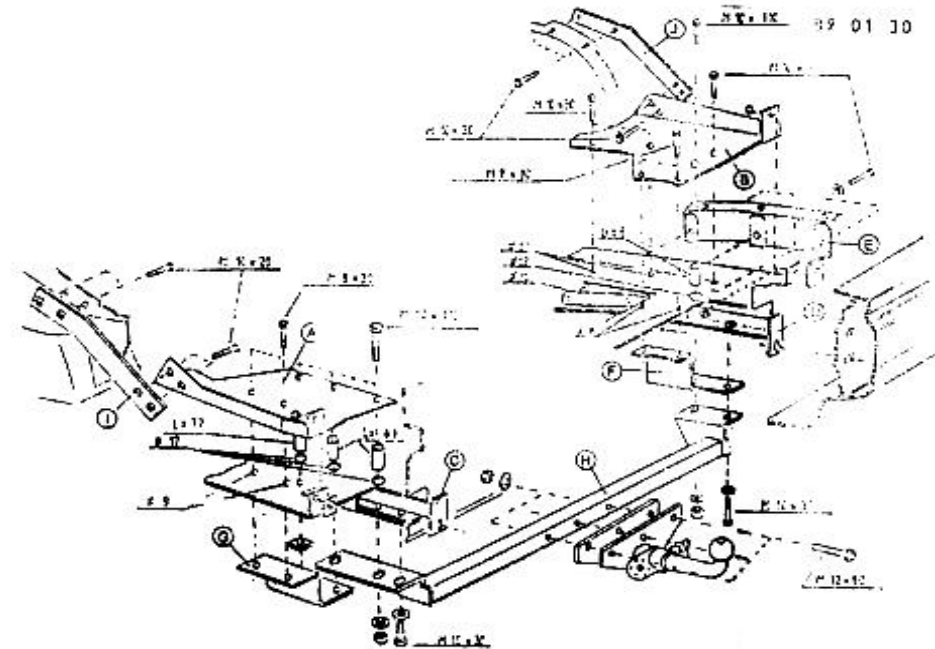

Type	Homologation de Type n°	Poids Total maxi autorisé	Poids Total remorquable	Charge verticale maxi	Valeur D
Attelage pour FORD Scorpio 1985	e11*94/20*00*0000	0 000 kg	1 850 kg	70 kg	0,00 kN

**NOTA :** Schéma électrique à l'intérieur de nos faisceaux universels ou personnalisés.

### COUPLES DE SERRAGE :

M16	AC8.8	19,5daNm	M12	AC10.9	11,4daNm	M8	AC8.8	2,3daNm
M16	AC10.9	27,5daNm	M10	AC8.8	4,7daNm	M8	AC10.9	3,3daNm
M12	AC8.8	8,1daNm	M10	AC10.9	6,7daNm			

### ATTENTION : (pour connaître les caractéristiques d'utilisation consulter la carte grise)

Installé suivant nos recommandations, cet attelage vous donnera entière satisfaction.  
Nous dégageons toute responsabilité en cas de transformation ou d'utilisation illicite de celui-ci.