

SIARR

NOTICE DE MONTAGE

08 - 60

PREPARATION

- * Déposer toute la visserie de l'attelage.
- * Pour faciliter l'accès aux longerons, dévisser et écarter le ou les écrans thermiques d'échappement.

MONTAGE

- * Positionner et fixer les bras B et C sur l'intérieur des longerons à l'aide du bloc visserie X.
- * Positionner la traverse d'attelage A sur les bras B et C à l'aide du bloc visserie Y.

FINITION

- * Serrer l'ensemble de la visserie aux couples indiqués ci-dessous.
- * Fixer la tête d'attelage à l'aide du bloc visserie.

BLOC VISSERIE

X | 6 vis HM10x120
6 écrous M10
6 rondelles plates 10x27
6 rondelles CS10
6 entretoises L.92mm

Y | 6 vis HM10x30
5 écrous M10
6 rondelles DEC10

Z | 1 col de cygne
4 vis HM16x45
4 rondelles DEC16
4 écrous HM16

N° Identification
08 - 60

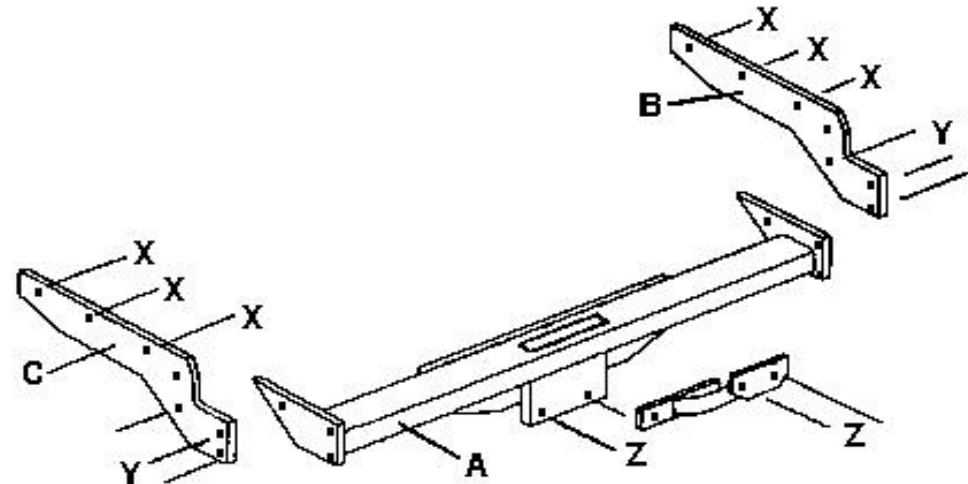

Type	Homologation de Type n°	Poids Total maxi autorisé	Poids Total remorquable	Charge verticale maxi	Valeur D
Attelage pour FORD Mondéo Clipper	e11*94/20*00*0000	0 000 kg	1 500 kg	75 kg	0,00 kN

NOTA : Schéma électrique à l'intérieur de nos faisceaux universels ou personnalisés.

COUPLES DE SERRAGE :

M16	AC8.8	19,5daNm	M12	AC10.9	11,4daNm	M8	AC8.8	2,3daNm
M16	AC10.9	27,5daNm	M10	AC8.8	4,7daNm	M8	AC10.9	3,3daNm
M12	AC8.8	8,1daNm	M10	AC10.9	6,7daNm			

ATTENTION : (pour connaître les caractéristiques d'utilisation consulter la carte grise)

Installé suivant nos recommandations, cet attelage vous donnera entière satisfaction.
Nous dégageons toute responsabilité en cas de transformation ou d'utilisation illicite de celui-ci.