

**SIARR**

# NOTICE DE MONTAGE

# 07 - 35

## PREPARATION

- \* Déposer toute la visserie de l'attelage et déposer le pare-chocs (Fig.A).
- \* Soulever les garnitures de coffre.

## MONTAGE

- \* Enlever les obturateurs pré-découpés, de chaque côté du coffre.
- \* Présenter dans le coffre les pièces D et G, celles-ci vous serviront de gabarits.
- \* Réaliser les perçages indiqués sur le schéma (tous les orifices percés doivent être protégés contre la corrosion).
- \* Monter l'ensemble en respectant l'empilement des blocs visserie repérés sur le schéma et définis ci-dessous.
- \* Serrer l'ensemble de la visserie au couple indiqué ci-dessous. Commence impérativement par le bloc visserie U pour faciliter la repose du pare-chocs.
- \* Remonter le pare-chocs.

**NOTA :** Schéma électrique à l'intérieur de nos faisceaux universels.

## BLOC VISSERIE

**U** | 4 vis HM10x25  
4 rondelles CS10x20  
4 écrous HM10

**W** | 2 vis HM16x45  
2 rondelles DEC16  
2 écrous HM16

**V** | 2 vis HM16x45  
2 rondelles DEC16  
2 écrous M16

**Z** | 1 vis HM10x80  
1 entretoise L.60  
1 rondelle plate 10x26  
1 rondelle DEC10

**X** | 4 vis HM10x80  
4 rondelles plates 10x26  
2 rampes 2 entretoises L.50  
4 rondelles plates 10x26  
4 rondelles CS10x20  
4 écrous HM10

**Y** | 1 vis HM10x105  
1 rondelle plate 10x26  
1 entretoise épaulée L.71  
1 plaquette 62x50  
1 rondelle frein 10x20  
1 écrou HM10

N° Identification

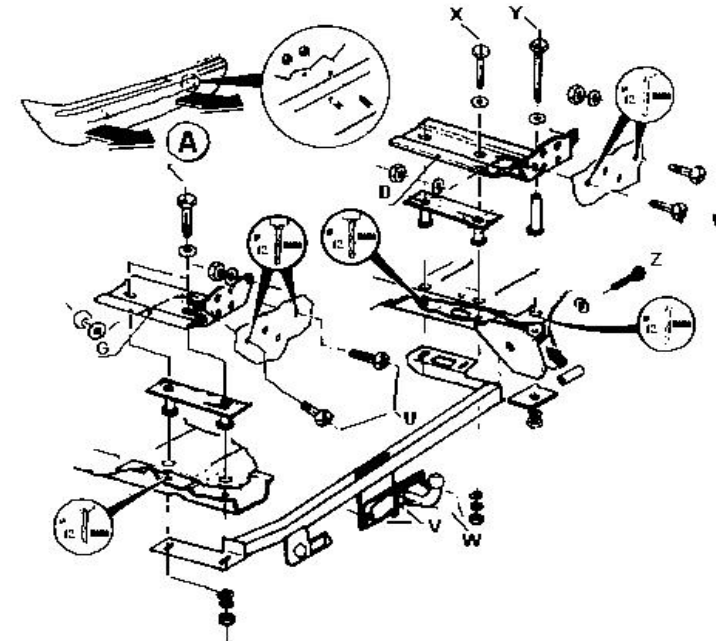
**07 - 35**

**APRES UTILISATION DU DISPOSITIF D'ATTELAGE SUR 1000 KM, RESSERRER TOUTE LA VISSERIE AU COUPLE PRESCRIT.**

Type	Homologation de Type n°	Poids Total maxi autorisé	Poids Total remorquable	Charge verticale maxi	Valeur D
Attelage pour FORD Escort mod. 93 3/5 ptes	e11*94/20*00*0000	0 000 kg	1000 kg	50 kg	0,00 kN

**NOTA :** Schéma électrique à l'intérieur de nos faisceaux universels ou personnalisés.

### COUPLES DE SERRAGE :

M16	AC8.8	19,5daNm	M12	AC10.9	11,4daNm	M8	AC8.8	2,3daNm
M16	AC10.9	27,5daNm	M10	AC8.8	4,7daNm	M8	AC10.9	3,3daNm
M12	AC8.8	8,1daNm	M10	AC10.9	6,7daNm			

### ATTENTION : (pour connaître les caractéristiques d'utilisation consulter la carte grise)

Installé suivant nos recommandations, cet attelage vous donnera entière satisfaction. Nous dégageons toute responsabilité en cas de transformation ou d'utilisation illicite de celui-ci.