

SIARR

NOTICE DE MONTAGE

06 - 88

PREPARATION

- * Sur le véhicule : Déposer l'anneau d'arrimage (si existant).
Déposer le pare-chocs arrière.
Supprimer les 2 ferrures de fixation du pare-chocs.
Réaliser une découpe à la partie inférieure du pare-chocs (à 30mm du bord) de 145mm x 30mm.

MONTAGE

- * Enlever toute la visserie de l'attelage (déposer la tête d'attelage).
- * Présenter l'attelage dans le pare-chocs afin de localiser à droite et à gauche, l'endroit où celui-ci vient toucher sur le renfort de pare-chocs (tracer si nécessaire), puis entailler le renfort sur une largeur de 15mm et une profondeur de 30mm.
- * Fixer l'attelage dans le pare-chocs.
- * Présenter et fixer l'ensemble attelage + pare-chocs sur le véhicule à l'aide du bloc visserie X.
- * Fixer l'équerre centrale de l'attelage sur le véhicule à l'aide du bloc visserie Y.
- * Fixer la tête d'attelage et la rotule à l'aide du bloc visserie Z.
- * Fixer le support de prise (2 vis HM6x20 - 2 écrous HM6).

FINITION

- * Serrer l'ensemble de la visserie aux couples indiqués ci-dessous.

BLOC VISSERIE

X 4 vis HM10x30
4 rondelles CS10
4 rondelles plates 10/34

Z 4 vis HM16x45
4 écrous HM16
4 rondelles DEC16
2 vis HM6x20
2 écrous HM6

Y 2 vis HM8x25
2 écrous HM8
2 rondelles CS8

N° Identification

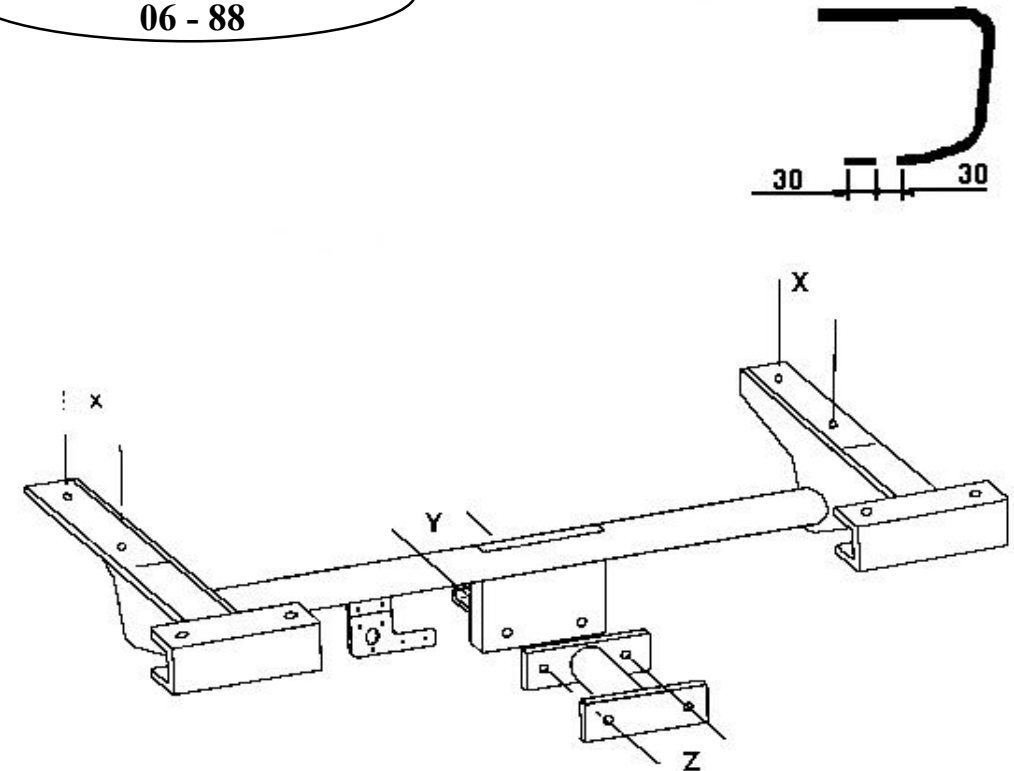
06 - 88

Type	Homologation de Type n°	Poids Total maxi autorisé	Poids Total remorquable	Charge verticale maxi	Valeur D
Attelage pour FSO Caro	e11*94/20*00*0000	0 000 kg	1 000 kg	50 kg	0,00 kN

NOTA : Schéma électrique à l'intérieur de nos faisceaux universels ou personnalisés.

COUPLES DE SERRAGE :

M16	AC8.8	19,5daNm	M12	AC10.9	11,4daNm	M8	AC8.8	2,3daNm
M16	AC10.9	27,5daNm	M10	AC8.8	4,7daNm	M8	AC10.9	3,3daNm
M12	AC8.8	8,1daNm	M10	AC10.9	6,7daNm			

ATTENTION : (pour connaître les caractéristiques d'utilisation consulter la carte grise)

Installé suivant nos recommandations, cet attelage vous donnera entière satisfaction.
Nous dégageons toute responsabilité en cas de transformation ou d'utilisation illicite de celui-ci.