

**SIARR**

# NOTICE DE MONTAGE

# 04 - 84

## PREPARATION

- \* **Attelage :** Déposer toute la visserie.
- \* **Véhicule :** Déposer la roue de secours.  
Déposer la fixation AR du crochet de panier de roue de secours, pour tourner le crochet d'un demi-tour (Fig. 1).

N° Identification

**04 - 84**

## MONTAGE

- \* Présenter l'attelage sous le véhicule sans démontage du pare-chocs.
- \* Fixer l'attelage aux points "1" et "2" avec le bloc visserie Rep.X.
- \* Fixer les bras "3" et "4" avec le bloc visserie Rep.Z en prenant soin d'intercaler la rondelle plate diam.35 ext. Entre le bras et la caisse du véhicule.

## FINITION

- \* Remonter la fixation du crochet de panier de roue de secours, puis la roue.
- \* Serrage final selon les couples prescrits.

## BLOC VISSERIE

**X** 2 vis HM12x30 (soudée sur plaque 8x30x50)  
2 écrous M12  
2 rondelles DEC12

**Z** 2 vis HM12x30  
2 rondelles plates 12x35  
ép. 8mm  
2 rondelles DEC12  
2 écrous M12

**Y** 2 vis HM16x45  
2 rondelles DEC16  
2 écrous HM16

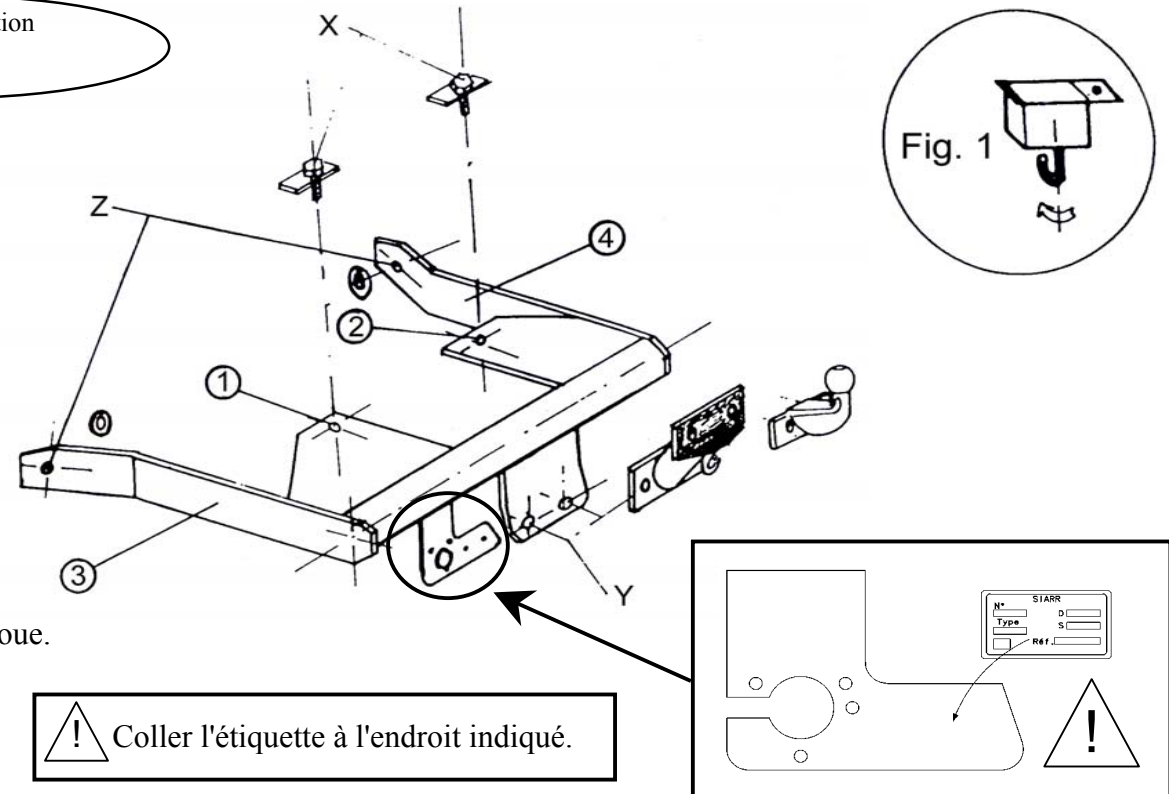

Type	Homologation de Type n°	Poids Total maxi autorisé	Poids Total remorquable	Charge verticale maxi	Valeur D
Attelage pour RENAULT de 04-91 à 12/96	e11*94/20*00*0000	0 000 kg	1 700 kg	50 kg	0,00 kN

**NOTA :** Schéma électrique à l'intérieur de nos faisceaux universels ou personnalisés.

### COUPLES DE SERRAGE :

M16	AC8.8	19,5daNm	M12	AC10.9	11,4daNm	M8	AC8.8	2,3daNm
M16	AC10.9	27,5daNm	M10	AC8.8	4,7daNm	M8	AC10.9	3,3daNm
M12	AC8.8	8,1daNm	M10	AC10.9	6,7daNm			

### ATTENTION : (pour connaître les caractéristiques d'utilisation consulter la carte grise)

Installé suivant nos recommandations, cet attelage vous donnera entière satisfaction.  
Nous dégageons toute responsabilité en cas de transformation ou d'utilisation illicite de celui-ci.