

SIARR

NOTICE DE MONTAGE

03 - 905

PREPARATION

* Enlever la roue de secours.

MONTAGE

Modèle Berline :

* Agrandir les 2 trous de la ferrure de remorquage et dans la ferrure correspondante à droite jusqu'à 12mm

Modèle Break :

* Agrandir les trous dans les ferrures du pare-chocs jusqu'à 13mm.
* Monter les renforcements "B" et "C" aux longerons de la voiture selon le schéma.

Les pièces "I" se placent à l'intérieur des longerons.

* Monter les écrous cage "L" dans les trous des longerons arrière.
* Mettre en place le fer "D" au trou existant dans le longeron.
* Assembler "A" au fer "D".
* Monter les vis sur les écrous cage. Fixer provisoirement.
* Assembler le pare-chocs provisoirement.

Modèle Berline :

* Assembler l'attelage au trou existant dans le longeron arrière de la voiture.
* Assembler le pare-chocs et l'entretoise "H".
* Assembler la console MONOFLEX à l'attelage.
* Blocage général.
* Faire une demi-tour au crochet de fixation du berceau et remonter la roue de secours.
* Remonter le feu arrière dans le modèle Berline.
* Assembler le support boule à une place convenable dans le coffre.

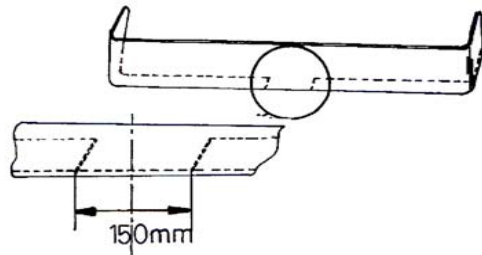

N° Identification

03 - 905

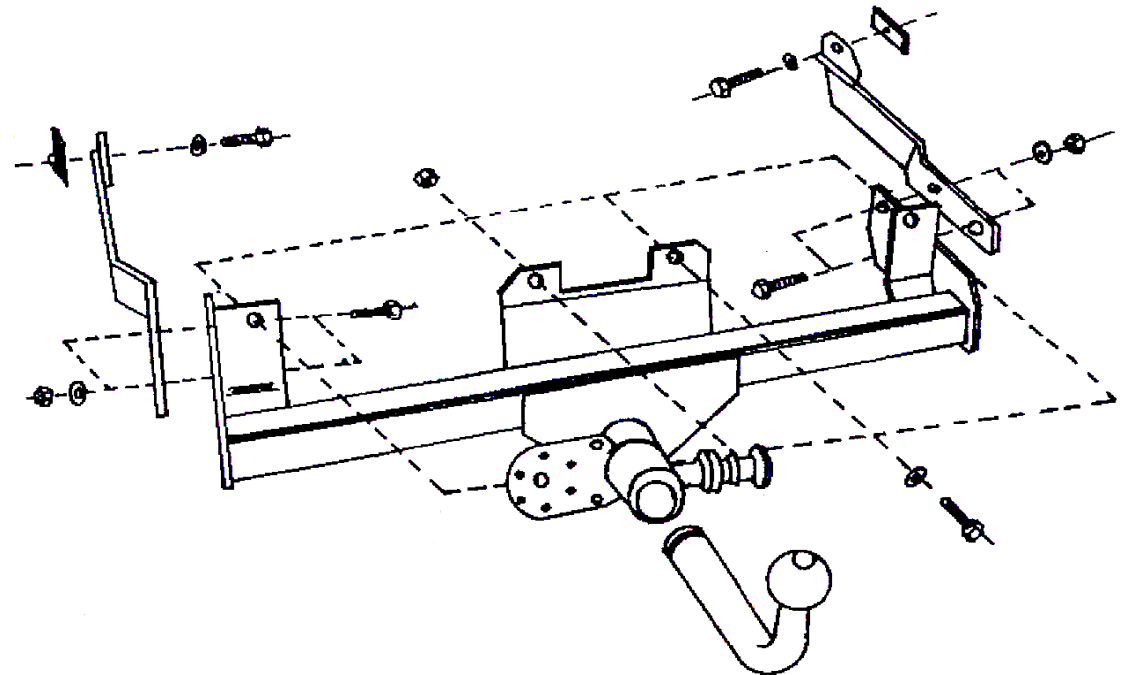

Type	Homologation de Type n°	Poids Total maxi autorisé	Poids Total remorquable	Charge verticale maxi	Valeur D
Attelage pour Peugeot 405 BL et BK 1988 (RDSO)	e11*94/20*00*0000	0 000 kg	1 300 kg	70 kg	0,00 kN

NOTA : Schéma électrique à l'intérieur de nos faisceaux universels ou personnalisés.

COUPLES DE SERRAGE :

M16	AC8.8	19,5daNm	M12	AC10.9	11,4daNm	M8	AC8.8	2,3daNm
M16	AC10.9	27,5daNm	M10	AC8.8	4,7daNm	M8	AC10.9	3,3daNm
M12	AC8.8	8,1daNm	M10	AC10.9	6,7daNm			

ATTENTION : (pour connaître les caractéristiques d'utilisation consulter la carte grise)

Installé suivant nos recommandations, cet attelage vous donnera entière satisfaction.
Nous dégageons toute responsabilité en cas de transformation ou d'utilisation illicite de celui-ci.