



# TREKHAKEN - ATTELAGES

n.v. G. DECONINCK

Molenwegel, 21

8790 Waregem - België

☎ 056 / 60 42 12 (5 l.)

TREKHAAK N°: 868

voor: MI TSUBISHI TREDIA

## SAMENSTELLING :

- 1 trekhaak
- 1 bolhouder - zweestuk
- 1 bol Ø 50 compleet
- 2 moeren met bouten M 14 - 35
- 3 moeren met bouten M10-30 (B-C)
- 2 bouten M10-30 (A)
- 1 rondsel 60-12 (C)
- 2 moer-rondsels 60/25-M10 (A)
- 1 monteerstuk -f (B)
- 5 borgrondsels Ø 10 (A-B-C)
- 2 borgrondsels Ø 14 (\*)

## MONTAGEHANDLEIDING :

- 1/ De bumper met supports demonteren.
- 2/ De trekhaak in het midden plaatsen (afmeten) met : (A) achteraan tussen dwarsbalk en carrosserie tegen de onderkant van de langsliggers, (B) tegen de grondplaat van de koffer, (C) tegen de onderkant van de wagen voor de achterste zitting.
- 3/ (A-B-C) doorboren Ø 10,5.  
Bij (A) de moer-rondsels in het chassis brengen via de openingen van de bumper-support.  
Bij (B) het monteerstuk -f in de koffer.  
Bij (C) de achterste zitting een weinig losmaken om onder de vloerbekleding de bout met rondsel aan te brengen.  
Nu ook de overige bouten plaatsen.  
! (C) voorzichtig doorboren om de vloerbekleding niet te beschadigen.
- 4/ Monteren van (\*) en alles degelijk aanschroeven.
- 5/ De vloerbekleding en achterste zitting terug vastmaken en de bumper terugplaatsen.

ATTELAGE N°: 868

pour: MI TSUBISHI TREDIA

## COMPOSITION :

- 1 Attelage
- 1 Equerre porte-boule
- 1 Boule Ø 50 complète
- 2 Ecrous avec boulons M 14 - 35
- 3 Ecrous avec boulons M10-30 (B-C)
- 2 Boulons M10-30 (A)
- 1 Rondelle 60-12 (C)
- 2 Rondelles d'écrou 60/25-M10 (A)
- 1 Pièce de montage -f (B)
- 5 Rondelles de sécurité Ø 10 (A-B-C)
- 2 Rondelles de sécurité Ø 14 (\*)

## NOTICES DE MONTAGE :

- 1/ Démontez le pare-choc et ces supports.
- 2/ Mesurer et placer l'attelage au milieu avec : (A) en arrière contre le dessous des longérons entre la traverse et la carrosserie, (B) contre la tôle de fond du coffre, (C) contre le dessous de la voiture devant le siège-arrière.
- 3/ Forer (A-B-C) en Ø 10,5.  
En (A) : Mettre les rondelles d'écrou dans le chassis via les trous du support du pare-choc,  
En (B) : Mettre la pièce de montage -f dans le coffre,  
En (C) : Enlever le siège-arrière un peu et mettre le boulon avec rondelle en dessous du tapis. Mettre les autres boulons.  
! Forer (C) prudemment pour ne pas abîmer le tapis.
- 4/ Monter (\*) et bien serrer le tout.
- 5/ Refixer le tapis et le siège-arrière et remonter le pare-choc.

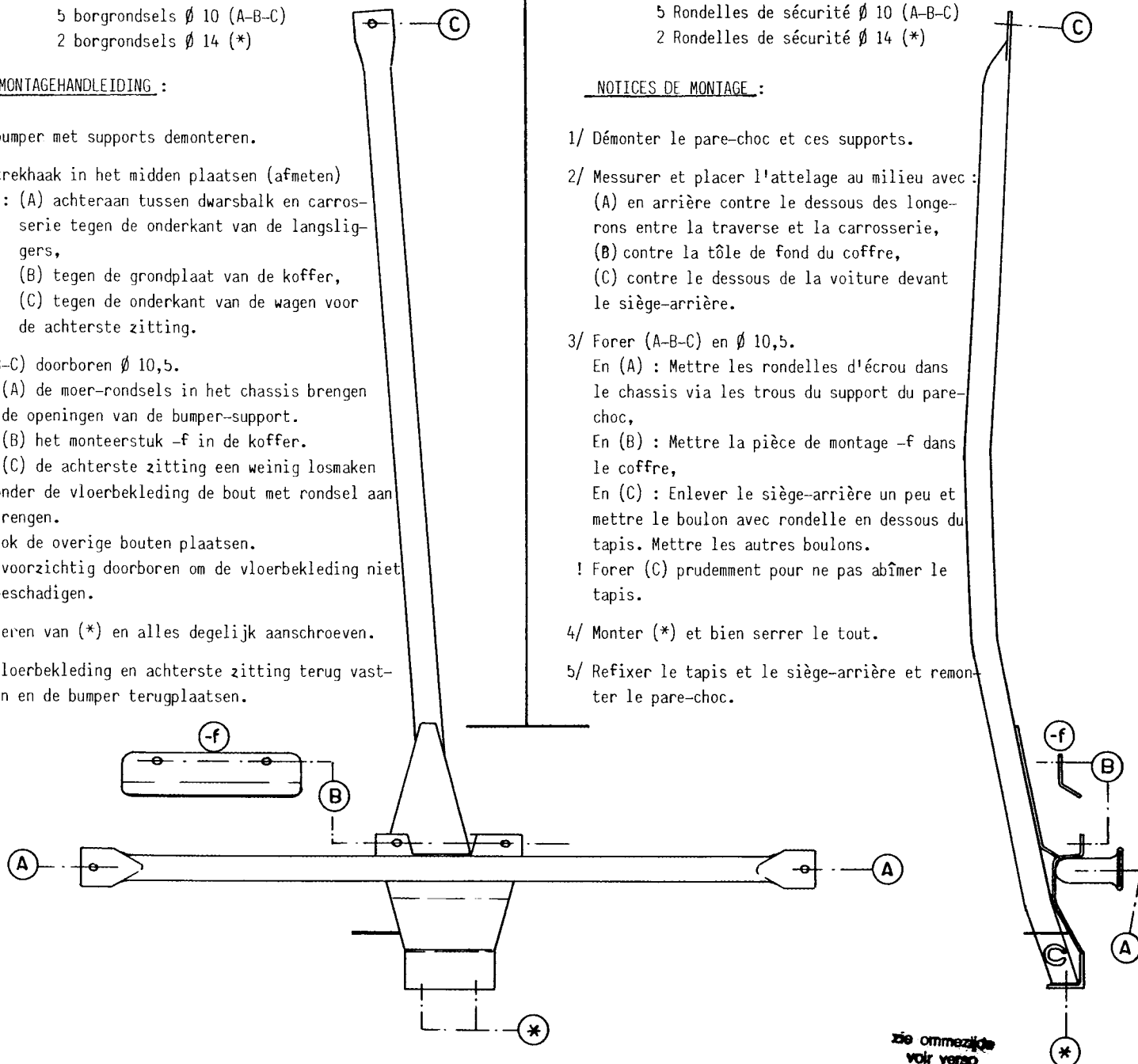

zie ommekeer  
voir verso

N.B. (\*) standaard uitrustingen (kunnen vervangen worden door originele aanpasstukken)

équipements standard (peuvent être remplacés par des pièces d'adaptation d'origine