



EEC nr : e4\*94/20\*1275\*00

Valeur-D-waarde : 9.80 KN

Valeur-S-waarde ↓ : 75 kg

Max. → : 1200 kg

mitsubishi

N°:1133

Type : L 400 lange wielbasis  
empattement longue

Model:1999 -....

**Samenstelling**

- 1 trekhaak ref.1133
- 1 flensbol 50T
- 2 bouten M10-30 + moeren
- 2 bouten M10-30
- 2 bouten M12/1.25-40
- 4 bouten M12-130 + moeren
- 2 bouten M16-40 + moeren
- 6 rondsels 40-12-4
- 1 monterestuk (-g)
- 1 monterestuk (-h)
- 4 borgrondzels 10mm
- 6 borgrondzels 12mm
- 2 borgrondzels 16mm

**Composition**

- |        |                            |        |
|--------|----------------------------|--------|
| (*)    | 1 attelage ref.1133        | (*)    |
| (C)    | 1 boule à bourrelet 50T    | (C)    |
| (C')   | 2 boulons M10-30 + écrous  | (C')   |
| (B)    | 2 boulons M10-30           | (B)    |
| (A)    | 2 boulons M12/1.25-40      | (A)    |
| (*)    | 4 boulons M12-130 + écrous | (*)    |
| (A-B)  | 2 boulons M16-40 + écrous  | (A-B)  |
| (C-C') | 6 rondelles 40-12-4        | (C-C') |
| (C-C') | 1 pièce de montage (-g)    | (C-C') |
| (C-C') | 1 pièce de montage (-h)    | (C-C') |
| (C-C') | 4 rondelles de sûreté 10mm | (C-C') |
| (A-B)  | 6 rondelles de sûreté 12mm | (A-B)  |
| (*)    | 2 rondelles de sûreté 16mm | (*)    |

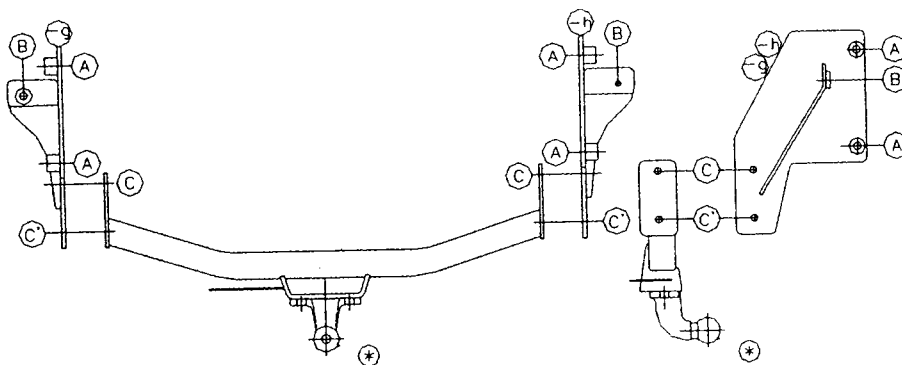

TREKHAKEN  ATTELAGES

GDW N.V.  
Hoogmolenwegel 23  
B-8790 WAREGEM  
Tel.32 (0) 56/60.42.12  
Fax 32 (0) 56/60.01.93