

Trekhaken - Attelages - Anhangevorrichtungen - Towbars







Mitsubishi L200 4x4

03/2006 -



GDW Ref. 1595

EEC APPROVAL N°: e6*94/20*0623*00

max ↓ kg	X	max ↓ kg			
					
D=		X 0.00981	≤	14,0	KN
max ↓ kg	X	max ↓ kg			
					
	S/		=	120	Kg
Max.			=	2800	Kg

GDW nv - Hoogmolenwegel 23 - B-8790 Waregem
TEL. 32(0)56 60 42 12(L5) - FAX. 32(0)56 60 01 93
 E-Mail : gdw@gdwtowbars.com - Website : www.gdwtowbars.com



Mitsubishi L200 4x4

03/2006 -

Ref. 1564

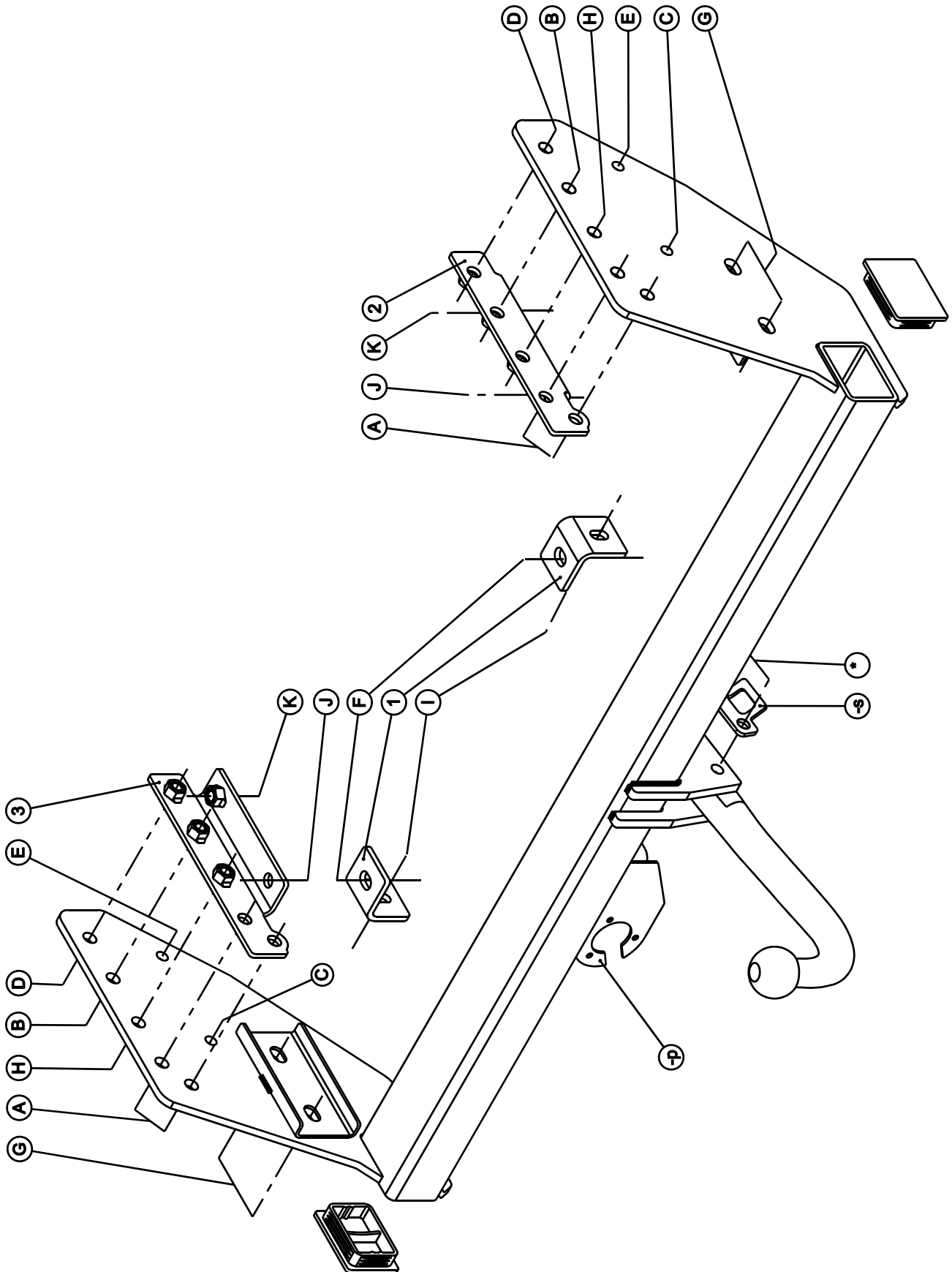









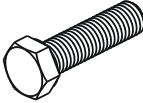
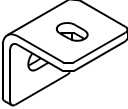

Mitsubishi L200 4x4

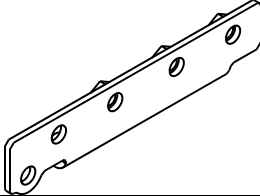
03/2006 -

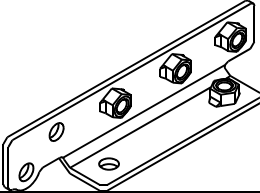
Ref. 1564

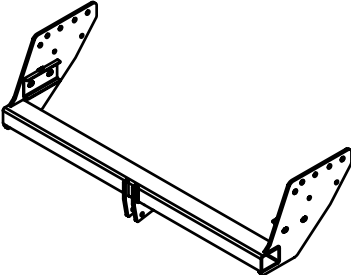
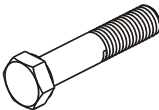
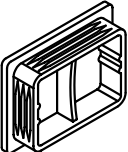
Samenstelling - Composition - Zusammenstellung

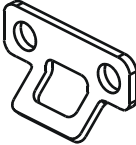
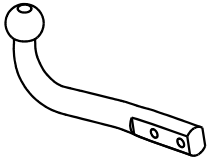
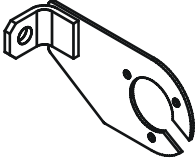
	10x 2 x	DIN933 - M12x40 - 8.8 DIN933 - M10x35 - 8.8	A-(B/D)-F-H (C/E/I)	GDW Ref. 112330 ①	2 x	
	6x 2x	DIN934 - M12 - 8.8 DIN934 - M10 - 8.8	A-F (C/E/I)	GDW Ref. 112331 ②	1 x	
	10x 2x	DIN128 - A12-FSt DIN128 - A10-FSt	A-(B/D)-F (C/E/I)	GDW Ref. 112332 ③	1 x	
	2x 2 x	Rondsels $\varnothing 20 \times 10.5 \times 2$ GDW Ref:RON105202 Rondsels $\varnothing 13 \times 27 \times 2,5$ GDW Ref:RON132725	(C/E/I) F	GDW Ref. 1595	1 x	
	2 x	DIN933 - M12x70 - 8.8	*	GDW Ref. DOP80605	2x	
	2 x	DIN985 - M12 - 8.8	*	GDW Ref. 800000	1 x	
T44L027	1 x			P07	1 x	

Bouten - Boulons - Bolts - Bolzen	DIN 912 - DIN 931 - DIN 933 - DIN 7991
Kwaliteit 8.8	

M6 10,8Nm of 1,1kgm	M8 25,5Nm of 2,60kgm	M10 52,0Nm of 5,30kgm
M12 88,3Nm of 9,0kgm	M14 137Nm of 14,0kgm	M16 211,0Nm of 21,5kgm

Bouten - Boulons - Bolts - Bolzen	DIN 912 - DIN 931 - DIN 933 - DIN 7991
Kwaliteit 10.9	

M6 13,7Nm of 1,4kgm	M8 35,3Nm of 3,6kgm	M10 70,6Nm of 7,20kgm
M12 122,6Nm of 12,5kgm	M14 194Nm of 19,8kgm	M16 299,2Nm of 30,5kgm



Mitsubishi L200 4x4

03/2006 -

Ref. 1564

Montagehandleiding

- 1) Demonteer de bumper en verwijder definitief de onderrij beveiliging. Neem het reservewiel weg.
- 2) Breng links en rechts via de opening achteraan de chassisbalk de contraplaten (2) en (3) in de chassisbalk tot de boringen passen met de voorziene boringen in de chassisbalk.

Montage L200 Club Cab (zie fig. 1)

- 1) Positioneer de trekhaak met de punten (A),(H) en (D) tegen de buitenzijde van de chassisbalk op de voorziene boringen in de chassisbalk. Breng bij de punten (A),(H) en (D) de bouten in en schroef deze handvast.
- 2) Positioneer monteerstuk (ref. 1) met het punt (I) op het punt (E) van de zijstukken van de trekhaak en passend met de punten (F) tegen onderzijde van de chassisbalk op de voorziene boring. Breng de bouten en rondsels aan en schroef alles degelijk vast (zie aanhaalmomenten).

Montage L200 Single en Double Cab (zie fig. 2)

- 1) Positioneer de trekhaak met de punten (A),(H) en (B) tegen de buitenzijde van de chassisbalk op de voorziene boringen in de chassisbalk. Breng bij de punten (A),(H) en (B) de bouten in en schroef deze handvast.
- 2) Positioneer monteerstuk (ref. 1) met het punt (I) op het punt (C) van de zijstukken van de trekhaak en passend met de punten (F) tegen onderzijde van de chassisbalk op de voorziene boring. Breng de bouten en rondsels aan en schroef alles degelijk vast (zie aanhaalmomenten).
- 3) Monteer de bumper terug op de punten (G) van de trekhaak, gebruik daarvoor de originele bouten van het voertuig.
- 4) Monteren van de koppelingskogel, bouten inbrengen en degelijk vastschroeven (zie aanhaalmomenten).

Fig. 1 (L200 Club Cab)

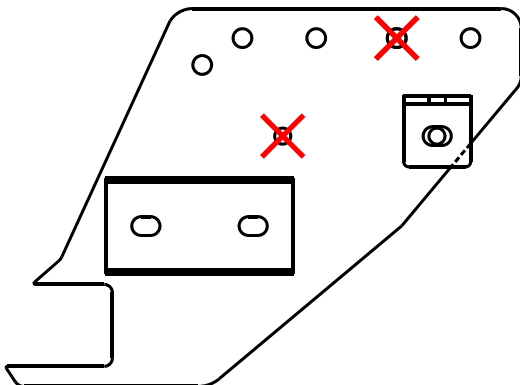
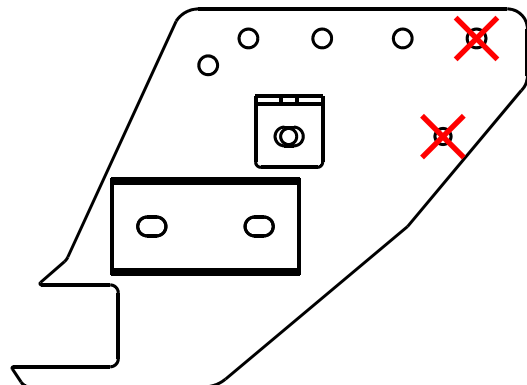

Fig. 2 (L200 Single + Double Cab)



N.B.

Voor de maximum toegestane massa welke uw voertuig mag trekken dient U uw dealer te raadplegen.
Verwijder eventueel de bitumenlaag op de bevestigingsplaats van de trekhaak.
Opgepast bij het boren dat men geen remleiding, elektriciteitsdraden of brandstofleidingen beschadigt.



Mitsubishi L200 4x4

03/2006 -

Ref. 1564

Notice de montage

- 1) Démonter le pare-chocs et enlever définitivement la protection du rang inférieur. Enlever la roue de secours.
- 2) Insérer les contre-plaques (2) et (3) dans la poutre du châssis par l'espace à l'arrière à gauche et à droite, jusqu'à ce que les forages correspondent aux trous prévus dans la poutre du châssis.

Montage L200 Club Cab (cfr. fig. 1)

- 1) Placer l'attelage avec les points (A), (H) et (D) contre l'extérieur de la poutre du châssis sur les trous prévus dans la poutre du châssis. Insérer les boulons aux points (A), (H) et (D) mais ne pas serrer.
- 2) Placer la pièce de montage (1) avec les points (E) sur (E) des pièces de côtés de l'attelage et celles qui s'adaptent dans les points (F) contre le côté inférieur de la poutre du châssis sur le trou prévu. Insérer les boulons et les rondelles et bien visser le tout (cfr. couples de serrage).

Montage L200 Single et Double Cab (cfr. fig. 2)

- 1) Placer l'attelage contre l'extérieur de la poutre du châssis avec les points (A), (H) et (B) sur les trous prévus dans la poutre du châssis. Insérer les boulons aux points (A), (H) et (B) mais ne pas serrer.
 - 2) Placer la pièce de montage (1) avec les points (C) sur (C) des pièces des côtés de l'attelage et celles qui correspondent aux points (F) contre le côté inférieur de la poutre du châssis sur le trou prévu. Insérer les boulons et les rondelles et bien visser le tout (cfr. couples de serrage).
- 3) Remonter le pare-chocs sur les points (G) de l'attelage ; pour cela utiliser les boulons originaux du véhicule.
 - 4) Monter la tige, insérer les boulons et bien visser le tout (cfr. couples de serrage).

Fig. 1 (L200 Club Cab)

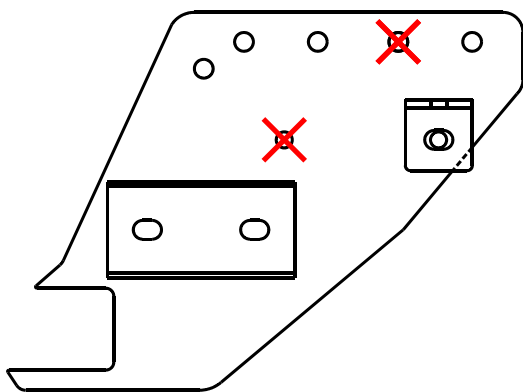
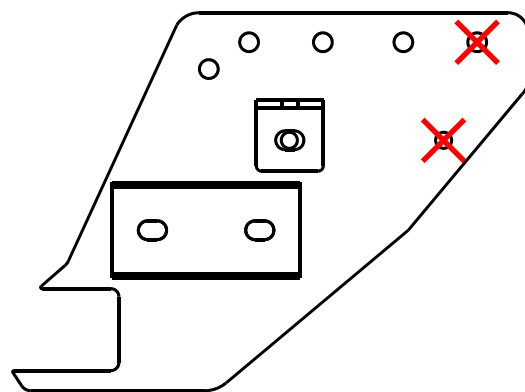

Fig. 2 (L200 Single + Double Cab)



Remarque

Pour le poids de traction maximum autorisé de votre voiture, consulter votre concessionnaire.
Enlever la couche de bitume ou d'anti-tremblement qui recouvre éventuellement les points de fixation.
Veiller en perçant à ne pas endommager les conduites de frein et de carburant



Mitsubishi L200 4x4

03/2006 -

Ref. 1564

Fitting instructions

- 1) Disassemble the bumper and permanently remove the lower row protection. Remove the spare wheel.
- 2) Place the plates (2) and (3) in the chassis beam at the right and at the left through through the opening at the back of the chassis beam till the drillings match the provided drillings in the chassis beam.

Assemblage L200 Club Cab (see fig. 1)

- 1) Place the tow bar with points (A), (H) and (D) against the outside of the chassis beam on the provided drillings in the chassis beam. Insert the bolts at points (A), (H) and (D) without tightening.
- 2) Place mounting piece (1) against the bottom of the chassis beam on the provided drilling, with points (E) on (E) of the side pieces of the tow bar matching points (F). Insert the bolts and washers and tighten everything firmly (see tension).

Assemblage L200 Single and Double Cab (see fig. 2)

- 1) Place the tow bar with points (A), (H) and (B) against the outside of the chassis beam on the provided drillings in the chassis beam. Insert the bolts at points (A), (H) and (B) without tightening.
 - 2) Place the mounting piece (1) against the bottom of the chassis beam on the provided drilling, with the points (C) on (C) of the side pieces of the tow bar matching points (F). Insert the bolts and washers and tighten everything firmly (see tension).
- 3) Re-assemble the bumper on the vehicle on points (G) of the tow bar, use therefore the original bolts of the vehicle.
 - 4) Assemble the ball, insert the bolts and tighten everything firmly (see tension).

Fig. 1 (L200 Club Cab)

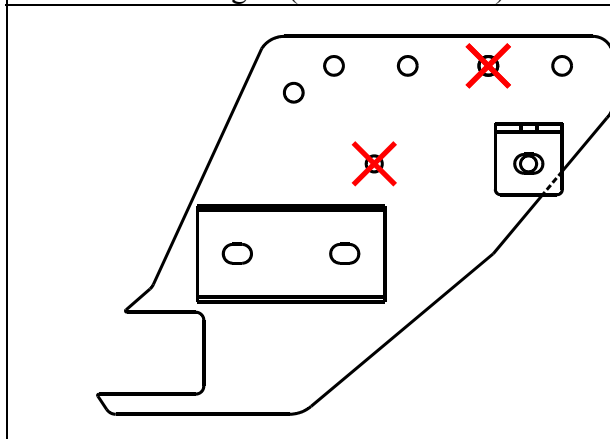
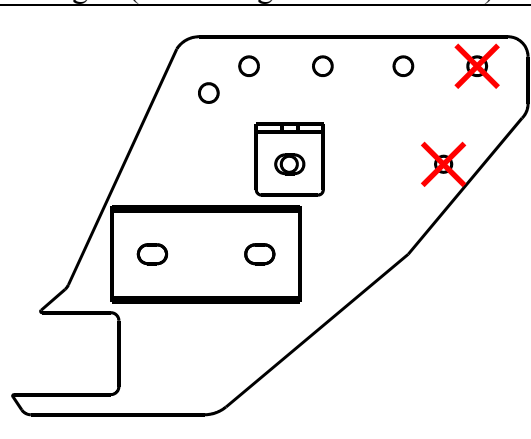

Fig. 2 (L200 Single + Double Cab)



Note

Please consult your cardealer or owners manual for the maximal permissible towing mass.
Remove any bitumen coating on the fastening position for the tow bar.
When drilling, be carefull not to damage any brake lines, electrical wiring or fuel lines.



Mitsubishi L200 4x4

03/2006 -

Ref. 1564

Anbauanleitung

- 1) Stoßstange abmontieren und endgültig den Unterfahrschutz entfernen. Reserverad wegnehmen.
- 2) Links und rechts in die Öffnung hinten im Chassisbalken die Platten (2) und (3) einbringen, bis die Bohrungen mit den vorhandenen Bohrungen im Chassisbalken übereinstimmen.

Montage L200 Club Cab (siehe Fig. 1)

- 1) Anhängerkupplung mit den Punkten (A), (H) und (B) gegen die Außenseite vom Chassisbalken auf die vorhandene Bohrungen vom Chassisbalken setzen. Bei den Punkte (A), (H) und (D) die Bolzen einbringen ohne anzudrehen.
- 2) Montierstück (1) mit den Punkten (E) auf (E) von den Seitestücken der Anhängerkupplung passend mit den Punkten (F) gegen die Unterseite vom Chassisbalken auf die vorhandene Bohrung setzen. Bolzen einbringen und alles entsprechend der Drehmomentenvorgabe festziehen.

Montage L200 Single und Double Cab (siehe Fig. 2)

- 1) Anhängerkupplung mit den Punkten (A), (H) und (B) gegen die Außenseite vom Chassisbalken auf die vorhandene Bohrungen vom Chassisbalken setzen. Bei den Punkte (A), (H) und (D) die Bolzen einbringen ohne anzudrehen.
- 2) Montierstück (1) mit den Punkten (C) auf (C) von den Seitestücken der Anhängerkupplung passend mit den Punkten (F) gegen die Unterseite vom Chassisbalken auf die vorhandene Bohrung setzen. Bolzen einbringen und alles entsprechen der Drehmomentenvorgabe festziehen.
- 3) Stoßstange wieder auf die Punkte (G) von der Anhängerkupplung montieren, dafür die Originalbolzen vom Fahrzeug verwenden.
- 4) Kugelstange montieren, Bolzen einbringen und entsprechend der Drehmomentenvorgabe festziehen.
f

Fig. 1 (L200 Club Cab)

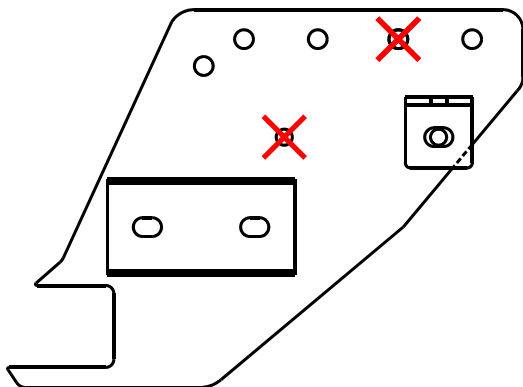
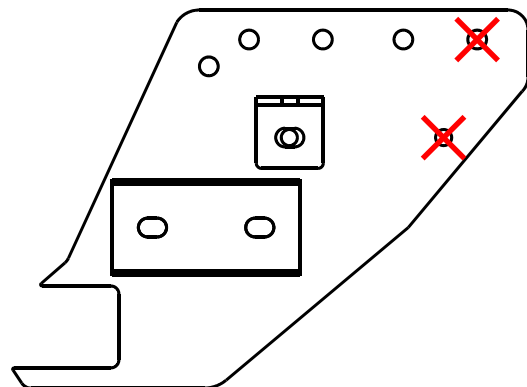

Fig. 2 (L200 Single + Double Cab)



Hinweise

Die maximale Anhängelast ihres Fahrzeuges können Sie im Fahrzeugschein oder im Benutzerhandbuch nachlesen.
Im Bereich der Anlageflächen muß der Unterbodenschutz und das Antiröhmaterial entfernt werden.
Vor dem Bohren prüfen, dass dort eventuell keine Leitungen beschädigt werden können.



Mitsubishi L200 4x4

03/2006 -

Ref. 1564



Mitsubishi L200 4x4

03/2006 -

Ref. 1564



Mitsubishi L200 4x4

03/2006 -

Ref. 1564

BELANGRIJKE RAADGEVINGEN :

IN HET VOERTUIG BEWAREN

Montage :

- Voor aanvang van de montage dient de trekhaak gecontroleerd te worden op transport schade.
- Raadpleeg aandachtig de montagehandleiding. Alle instructies dienen gevolgd te worden.
- Voor de montage moet de trekhaak eerst op het voertuig gepresenteerd worden.
- Bij het boren van gaten, controleren dat aanwezige bekabelingen niet beschadigd kunnen worden. Verwijder antitreun of bitumenlaag. Geboorde gaten en carrosserie onderdelen met corrosiewerende verf behandelen.
- Als het voertuig geen standaard bumpers heeft (speciale serie, sportuitvoeringen, Tuning parts ...), dient de uitsparingsmal gecontroleerd te worden. Neem bij twijfel contact op met GDW.

Garantie :

- De aangegeven Max. trekmassa, "D" en "S" waarde mogen niet overschreden worden.
- Na 1.000.km gebruik en ten minste 1 keer per jaar hoeft de trekhaak gecontroleerd te worden :
 - o Alle boutverbindingen controleren en bij spannen als nodig.
 - o Beschadiging aan de verf herstellen.
 - o Als de trekhaak door een externe belasting geraakt wordt moet deze vervangen worden.
 - o De interne delen van het afneembaar systeem moeten ingevet worden.

Gebruik :

- **Indien trekhaak kogel de kentekenplaat of het mistlicht geheel of gedeeltelijk bedekt moet deze bij niet gebruik verwijderd worden.**

RECOMMANDATIONS IMPORTANTES :

A CONSERVER DANS LE VEHICULE

Montage :

- S'assurer que l'attelage n'ait pas été endommagé durant le transport. Vérifier la référence.
- Consulter attentivement la notice de pose et suivre à la lettre les instructions de montage de l'attelage.
- Présenter l'attelage sous le véhicule avant d'effectuer le montage.
- Si des forages sont nécessaires, s'assurer de l'absence de câbles électriques, de freinage ou autres. Enlever les restes de forage et traiter les tôles ou tubes forés avec un produit anti-corrosif.
- Si le véhicule est équipé de pare-chocs non standards (séries spéciales, kits sport, tuning ...), il est impératif de consulter le service technique de GDW avant de procéder au montage.

Garantie :

- Respecter la masse tractable du véhicule ainsi que les valeurs « D » et « S » précisées dans la notice.
- L'attelage doit être contrôlé après les premiers 1.000 km d'utilisation et ensuite au moins une fois par an :
 - o Contrôler toute la visserie et resserrer si nécessaire
 - o Réparer les dommages qu'aurait subis la peinture
 - o Remplacer les pièces qui auraient été endommagées suite à un accident ou une collision
 - o Graisser les parties intérieures des attelages escamotables

Utilisation :

- **Si la rotule ou la boule est positionnée devant la plaque d'immatriculation ou le feu de brouillard, il est OBLIGATOIRE de la retirer quand elle n'est pas utilisée !**



Mitsubishi L200 4x4

03/2006 -

Ref. 1564

GENERAL INSTRUCTIONS:

MUST BE KEPT IN THE VEHICLE

Fitting :

- Make sure that the tow bar has not been damaged during transport and it is the right reference for the vehicle.
- Read the fitting instruction before starting and follow them very precisely during the fitting.
- Present the tow bar under the car first to check if all points are right.
- If holes have to be drilled, check that no wires can be damaged, remove all soundproofing material, clean and protect the drilled holes with an anticorrosive product.
- If the vehicle is equipped with special bumpers (sport or tuning parts...) first contact the technical service of GDW to be sure that the tow bar can be fitted.

Guarantee :

- The indicated towing weight, "D" and "S" values may not be exceeded
- The tow bar has to be checked after 1.000 km and every year :
 - o All bolts should be checked and retightened if necessary
 - o Repair any damage to the paint finish
 - o Replace any damaged components
 - o Parts of the detachable tow bars must be kept well greased.

Use :

- **If the towing ball covers the number plate or the fog light, it must always be removed when no trailer is used.**

WICHTIGE RATSCHLÄGE :

IM FAHRZEUG BEWAHREN

Montage :

- Vor Anfang der Montage muss die Anhängerkupplung auf Transportschäden kontrolliert werden.
- Aufmerksam die Anbauanleitung zu Rate ziehen. Alle Anweisungen sollen beachtet werden.
- Erst die Anhängerkupplung und das Fahrzeug vergleichen, danach montieren.
- Vor dem Bohren der Löcher prüfen, ob anwesende Kabel nicht beschädigt werden können. Dröhnschutz und Unterbodenschutz entfernen. Gebohrte Löcher und Karosserieunterteile mit einer korrosionsfesten Farbe behandeln.
- Falls das Fahrzeug keine Standardstoßstangen hat (spezielle Serie, Sportausführungen, Tuning ...), muss die Aussparung nachprüft werden. Im Zweifelsfall, GDW kontaktieren.

Garantie :

- Die angegebene max. Anhängelast, "D" und "S" Wert, darf nicht überschritten werden.
- Nach 1.000 Km gebrauch und wenigstens 1 mal pro Jahr muss die Anhängerkupplung nachgeprüft werden :
 - o Alle Bolzenverbindungen nachprüfen und nachziehen, falls nötig.
 - o Beschädigung an der Farbe wiederherstellen.
 - o Falls die Anhängerkupplung durch eine extreme Belastung beschädigt wurde, muss diese ersetzt werden.
 - o Das innere Teil vom abnehmbaren System einfetten.

Gebrauch :

- **Falls die Kugel von der Anhängerkupplung das Kennzeichen oder den Nebelscheinwerfer ganz oder zum Teil verdeckt, muss diese bei Nichtgebrauch entfernt werden.**

De tussenruimte conform supplement VII, afbeelding 30 van de richtlijn 94/20/EG moet in acht worden genomen.

La zone de dégagement doit être garantie conformément à l'annexe VII, illustration 30 de la directive 94/20/CE.

The clearance specified in appendix VII, diagram 30 of guideline 94/20/EG must be guaranteed.

Der Freiraum nach Anhang VII, Abbildung 30 der Richtlinie 94/20/EG ist zu gewährleisten

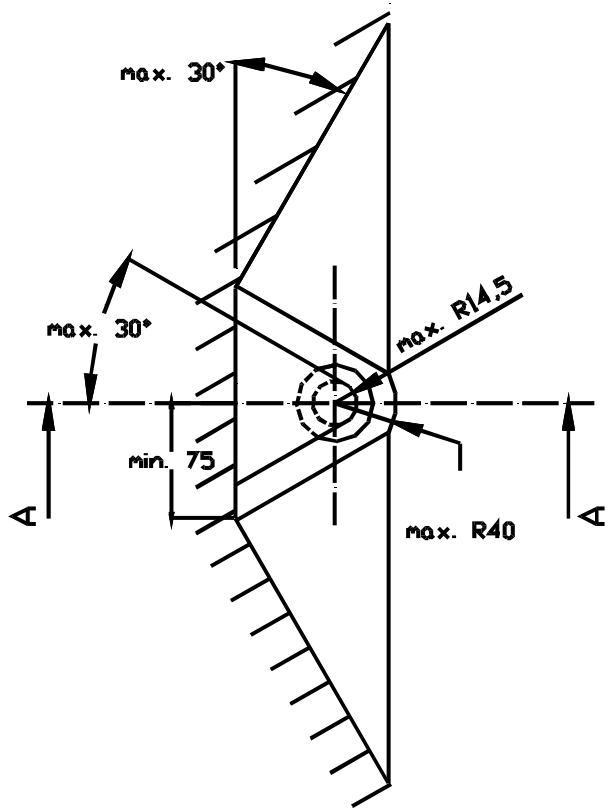
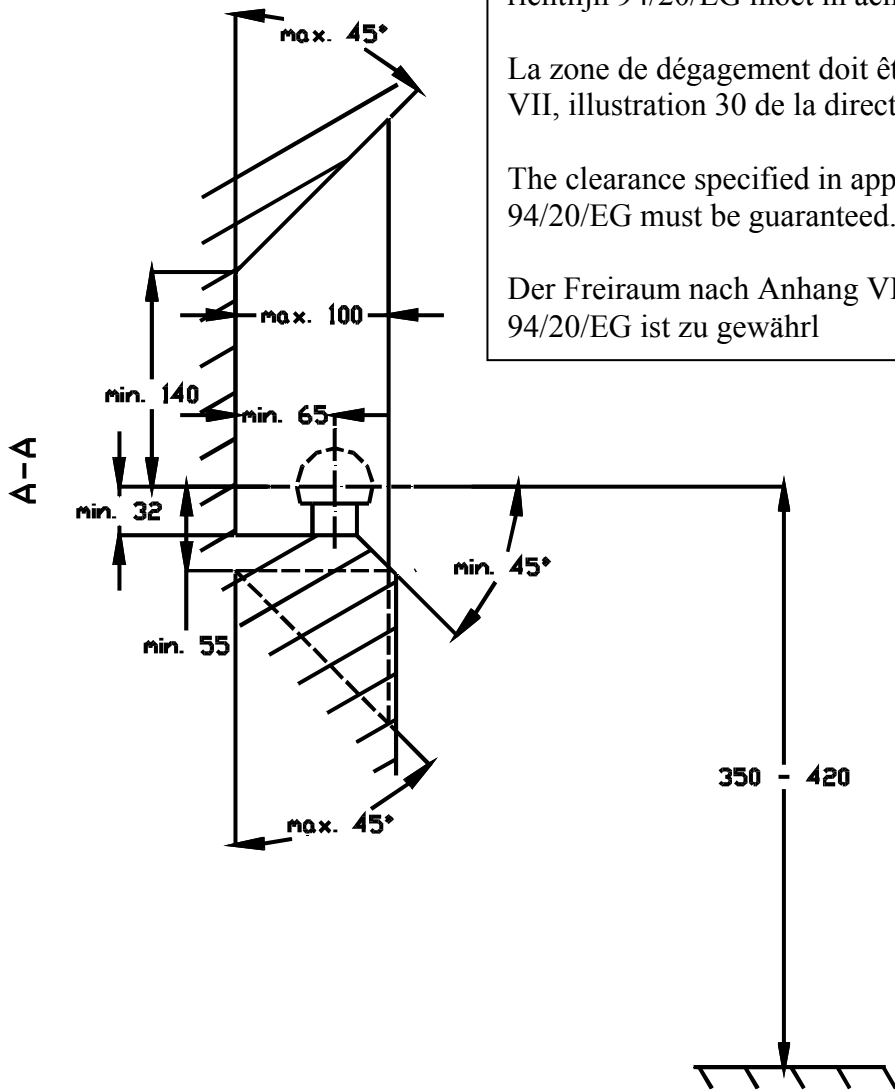

Bij toelaatbaar totaal gewicht van het voertuig

Pour poids total en charge autorisé du véhicule

At laden weight of the vehicle

Bei zulässigem Gesamtgewicht des Fahrzeuges