



TREKHAKEN - ATTELAGES

n.v. G. DECONINCK

Molenwegel, 21

8790 Waregem - België

☎ 056 / 60 42 12 (5 l.)

TREKHAAK N°: 808

voor : MITSUBISHI GALANT PSW.

SAMENSTELLING :

- 1 trekhaak
- 1 bolhouder - zweestuk
- 1 bol Ø 50 compleet
- 2 moeren met bouten M 14 - 35
- 6 moeren met bouten M10-30 (A-B-D)
- 3 moeren met bouten M10-50 (C)
- 1 monterestuk -e (B)
- 1 monterestuk -f (A)
- 2 rondsels 60-12 (D)
- 3 verhoogde rondsels 60-16/22 (C)
- 8 borgrondsels Ø 10 (A-B-C-D)
- 2 borgrondsels Ø 14 (*)

MONTAGEHANDLEIDING :

- 1/ De bumper wegnemen.
- 2/ De trekhaak in het midden afmeten en plaatsen met B en C zo hoog mogelijk tegen achterkant carrosserie, de boring B dient uit te komen boven de reservewielbak in de enkele plaat. A komt juist voor de benzinetank tegen de reservewielruimte.
- 3/ A-B-C boren (Ø 10,5), bij C de gaten vermeerderen tot Ø 17 om de verhoogde rondsels toe te laten.
- 4/ Monterestukken -e en -f, de verhoogde rondsels en bouten via de kofferruimte plaatsen volgens de tekening.
- 5/ Doorboren van D (Ø 10,5), bouten plaatsen en rondsels onderaan bijleggen.
- 6/ Plaatsen van (*) en alles aanschroeven.
- 7/ Bumper terugplaatsen.

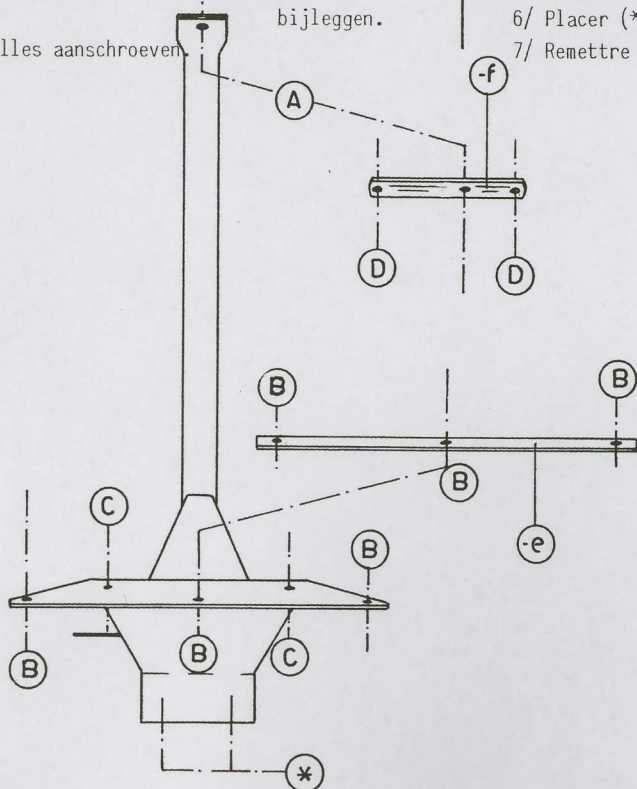

ATTELAGEN N°: 808

pour : MITSUBISHI GALANT PSW.

COMPOSITION :

- 1 Attelage
- 1 Equerre porte-boule
- 1 Boule Ø 50 complète
- 2 Ecrous avec boulons M 14 - 35
- 6 Ecrous avec boulons M10-30 (A-B-D)
- 3 Ecrous avec boulons M10-50 (C)
- 1 pièce de montage -e (B)
- 1 pièce de montage -f (A)
- 2 rondelles 60-12 (D)
- 3 rondelles rehaussées 60-16/22 (C)
- 8 rondelles de sécurité Ø 10 (A-B-C-D)
- 2 rondelles de sécurité Ø 14 (*)

NOTICES DE MONTAGE :

- 1/ Enlever le pare-choc.
- 2/ Mesurer l'attelage juste au milieu et le placer avec B et C aussi haut que possible contre l'arrière de la carrosserie. Le forage B doit venir au dessus le bac de la roue de rechange dans la tôle. A vient juste devant le réservoir contre la place de la roue de recha
- 3/ Forer A-B-C en Ø 10,5; agrandir les trous en Ø 17 pour permettre le rondelles rehaussées (C).
- 4/ Mettre les pièces de montage -e et -f, les rondelles rehaussées et boulons via le coffre suivant le dessin.
- 5/ Forer D en Ø 10,5. Mettre les boulons et ajouter les rondelles en
- 6/ Placer (*) et bien serrer le tout. dessous.
- 7/ Remettre le pare-choc.

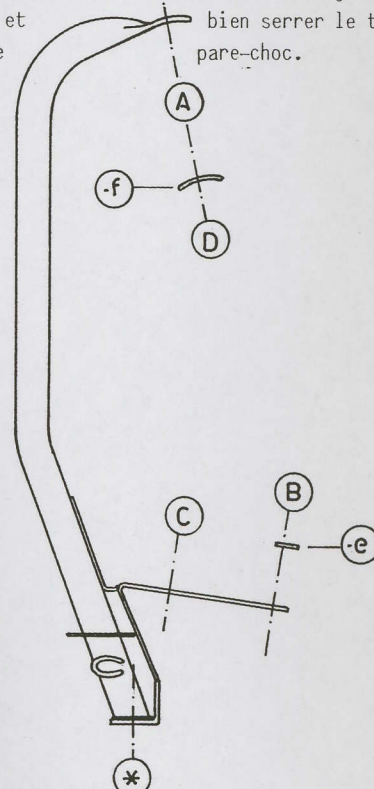

N.B. (*) standaard uitrustingen (kunnen vervangen worden door originele aanpasstukken)

équipements standard (peuvent être remplacés par des pièces d'adaptation d'origine

zie ommezijde
voir verso