



# TREKHAKEN - ATTELAGES

n.v. G. DECONINCK

Molenwegel, 21

8790 Waregem - België

☎ 056 / 60 42 12 (5 l.)

TREKHAAK N°: 939

voor: MITSUBISHI COLT '84-

### SAMENSTELLING :

- 1 trekhaak
- 1 bolhouder - zweestuk
- 1 bol Ø 50 compleet
- 2 moeren met bouten M 14 - 35 } (\*)
- 4 moeren met bouten M10-30 (B-C)
- 2 bouten M10-30 (A)
- 2 monteerstukjes -f (A)
- 4 rondsels 60-12 (B-C)
- 6 borgrondnels Ø 10 (A-B-C)
- 2 borgrondnels Ø 14 (\*)

### MONTAGEHANDLEIDING :

- 1/ De achterste zitting losmaken en wegnemen, evenals het reservewiel.
- 2/ Onder en achteraan de wagen op het chassisuiteinde de moerstukjes -f plaatsen in het chassis op de sleufgaten via de grote openingen.
- 3/ De trekhaak plaatsen met (A) tegen de onderkant van het chassis op de sleufgaten en de bouten in de moerstukjes -f (\*) inschroeven, (B) tegen de onderkant van de vloerplaat (juist voor de benzinetank) en (C) tegen de onderkant van de koffer op de versterkingen waaraan de trekogen zijn bevestigd.
- 4/ (B-C) doorboren Ø 10,5.
- 5/ De bouten en rondsels via de koffer of passagiersruimte inbrengen en monteren.
- 6/ Monteren van (\*) en alles degelijk aanschroeven.
- 7/ De achterste zitting terugplaatsen, alsook het reservewiel.

(\*) N.B. Bij de modellen '85 worden deze sleufgaten niet meer voorzien en deze moeten dus geboord worden. De openingen, ongeveer 25 mm meer naar achteren, zijn niet die bewuste sleufgaten en worden dus niet gebruikt.

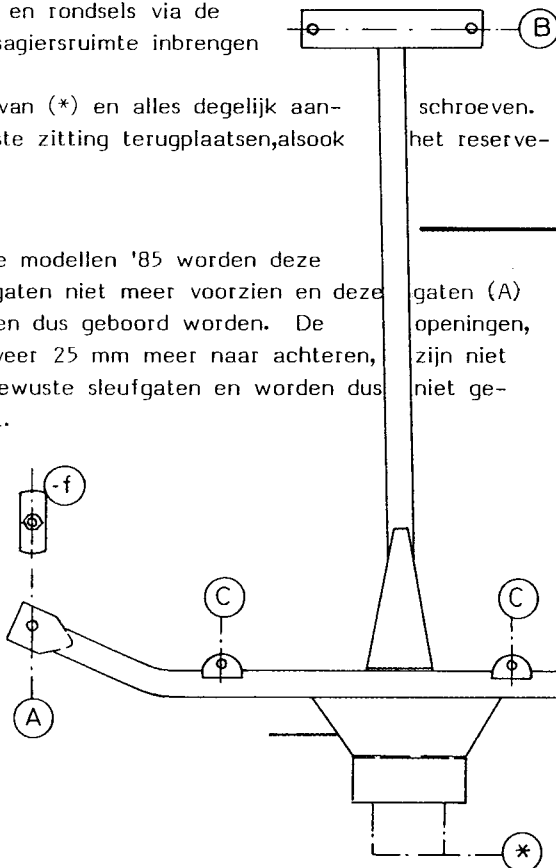

ATTELAGÉ N°: 939

pour: MITSUBISHI COLT '84-

### COMPOSITION :

- 1 Attelage
- 1 Equerre porte-boule
- 1 Boule Ø 50 complète
- 2 Ecrus avec boulons M 14 - 35 } (\*)
- 4 Ecrus avec boulons M10-30 (B-C)
- 2 Boulons M10-30 (A)
- 2 Pièces d'écrou -f (A)
- 4 Rondelles 60-12 (B-C)
- 6 Rondelles de sécurité Ø 10 (A-B-C)
- 2 Rondelles de sécurité Ø 14 (\*)

### NOTICES DE MONTAGE :

- 1/ Détacher et enlever le siège-arrière et la roue de rechange.
- 2/ Mettre les pièces d'écrou -f dans le chassis sur les trous coulisses via les grandes ouvertures, en dessous à l'arrière de la voiture, au bout du chassis.
- 3/ Positionner l'attelage avec (A) contre le dessous du chassis sur les trous coulisses avec les boulons dans les pièces d'écrou -f (B) vient contre le dessous de la tôle de fond, juste devant le réservoir et (C) contre le dessous du coffre sur les renforcements de la fixation des anneaux de traction.
- 4/ Forer (B-C) en Ø 10,5.
- 5/ Monter les boulons et rondelles via le coffre ou les places-arrières.
- 6/ Monter (\*) et bien serrer le tout.
- 7/ Remettre le siège-arrière et la roue de rechange.

(\*) N.B. Dans les modèles '85 les trous coulisses ne sont plus prévus et ces trous (A) doivent être percés. Les ouvertures, qui se trouvent environ 25 mm plus en arrière, ne sont donc pas les trous coulisses et ne peuvent pas être utilisés.

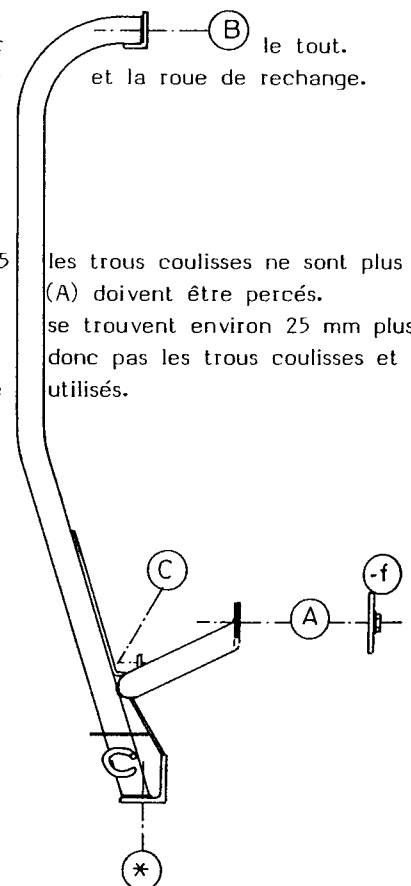

N.B. (\*) standaard uitrustingen (kunnen vervangen worden door originele aanpasstukken)

équipements standard (peuvent être remplacés par des pièces d'adaptation d'origine

zie ommezijde  
voir verso