



TREKHAKEN - ATTELAGES

n.v. G. DECONINCK

Molenwegel, 21

8790 Waregem - België

☎ 056 / 60 42 12 (5 l.)

TREKHAAK N°: 695

voor : MERCEDES T + TD STW.

SAMENSTELLING :

- 1 trekhaak
- 1 bolhouder - zweestuk
- 1 bol Ø 50 compleet
- 2 moeren met bouten M 14 - 35
- 2 moeren met bouten M10-100 (D)
- 4 bouten M10-30 (B)
- 2 bouten M10-25 (C)
- 6 moer-rondsels 60/25-M10 (B-C)
- 2 verhoogde rondsels 60-16/68 (D)
- 8 borgrondsels Ø 10 (B-C-D)
- 2 borgrondsels Ø 14 (*)

MONTAGEHANDLEIDING :

- 1/ Achterbumper demonteren. Bekleding laadvloer achteraan wegnemen alsook het reservewiel.
- 2/ De trekhaak plaatsen met (A) passend op de bouten van de bumperbevestiging. (B) en (C) passen tegen de achterkant van de carrosserie en (D) tegen de onderkant van de dwarsbalk juist voor de benzinetank.
- 3/ (B-C-D) doorboren Ø 10,5 en daarna de boring (D) enkel in de bovenplaat vermeerderen tot Ø 17 om de verhoogde rondsels toe te laten.
- 4/ Alle bouten en rondsels plaatsen. Bij (B) en (D) via de laadruimte, bij (C) via de onderkant. Monteren van (*) en alles degelijk aanschroeven.
- 5/ Bumper, bekleding van de laadvloer en reservewiel terugplaatsen.

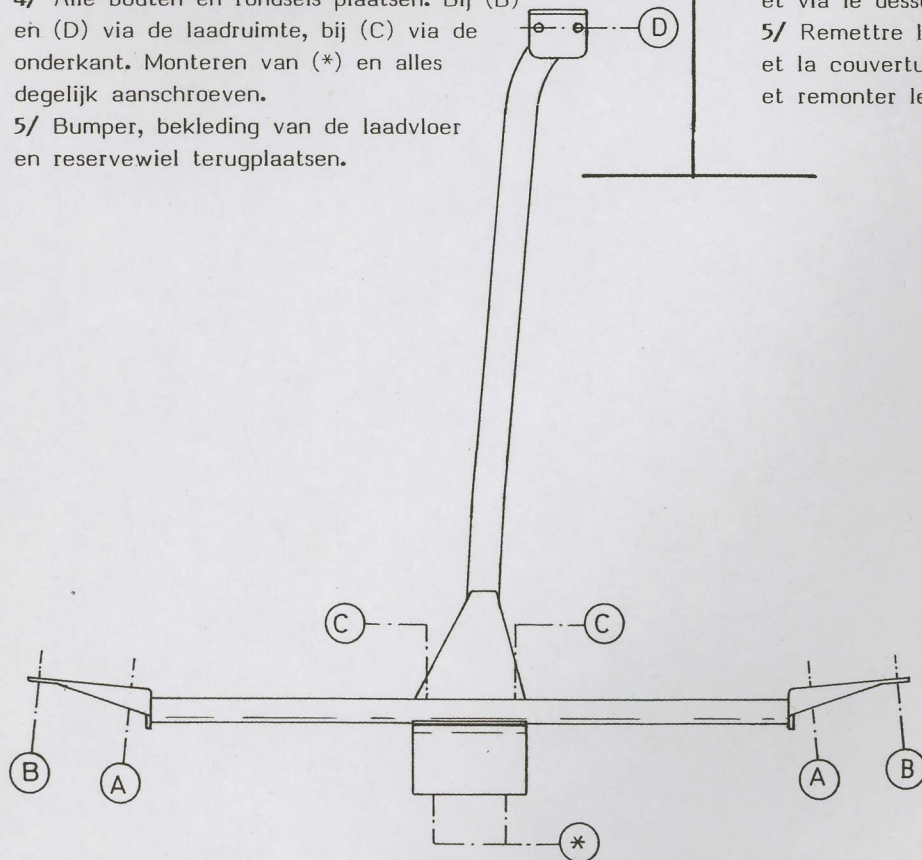

ATTELAGE N°: 695

pour : MERCEDES T + TD STW.

COMPOSITION :

- 1 Attelage
- 1 Equerre porte-boule
- 1 Boule Ø 50 complète
- 2 Ecrus avec boulons M 14 - 35
- 2 Ecrus avec boulons M10-100 (D)
- 4 Boulons M10-30 (B)
- 2 Boulons M10-25 (C)
- 6 Rondelles d'écrou 60/25-M10 (B-C)
- 2 Rondelles rehaussées 60-16/68 (D)
- 8 Rondelles de sécurité Ø 10 (B-C-D)
- 2 Rondelles de sécurité Ø 14 (*)

NOTICES DE MONTAGE :

- 1/ Démontez le pare-chocs-arrière. Enlever la roue de rechange et la couverture au fond dans le coffre.
- 2/ Positionner l'attelage avec (A) sur les boulons de la fixation du pare-chocs, avec (B) et (C) contre l'arrière de la carrosserie et (D) contre le dessous de la traverse, juste devant le réservoir.
- 3/ Forer (B-C-D) en Ø 10,5 et agrandir le forage (D) seulement dans la tôle de dessus jusqu'en Ø 17 pour mettre les rondelles rehaussées.
- 4/ Mettre tous les boulons avec rondelles, via le coffre (B-D) et via le dessous (C). Monter (*) et bien serrer le tout.
- 5/ Remettre la roue de rechange et la couverture dans le coffre et remonter le pare-chocs.



zie ommezijde
voir au verso

N.B. (*) standaard uitrustingen (kunnen vervangen worden door originele aanpasstukken)

équipements standard (peuvent être remplacés par des pièces d'adaptation d'origine