



# TREKHAKEN - ATTELAGES

n.v. G. DECONINCK  
Molenwegel, 21  
8790 Waregem - België  
☎ 056 / 60 42 12 (5 l.)

TREKHAAK N°: 979

voor: MERCEDES Camm. MB100D '88-

**SAMENSTELLING :**

- 1 trekhaak
- 1 bolhouder - zweestuk
- 1 bol Ø 50 compleet
- 2 moeren met bouten M 14-35 } (\*)
- 2 klembeugels M10-Ø 90 (B)
- 2 klembeugels M10-Ø 70 (C)
- 8 moeren M10 (B-C)
- 8 borgrondzels Ø 10 (B-C)

**MONTAGEHANDLEIDING :**

- 1/ Achterbumper demonteren.
- 2/ Trekhaak plaatsen met : A tegen achterkant chassisliggers op de vrijgekomen gaten van de achterbumperbevestiging (bumper terugplaatsen en trekhaak tussen bumper en chassis mee vastschroeven) ; B tussen chassis ; C tegen onderkant dwarsliggende chassisbuis.
- 3/ Bij B en C de klembeugels rond chassis aan trekhaak plaatsen.  
Monteren van \* en alles degelijk vastschroeven.

ATTELAGE N°: 979

pour: MERCEDES camm. MB100D '88-

**COMPOSITION :**

- 1 Attelage
- 1 Equerre porte-boule
- 1 Boule Ø 50 complète
- 2 Ecrous avec boulons M 14-35 } (\*)
- 2 brides M10-Ø 90 (B)
- 2 brides M10-Ø 70 (C)
- 8 écrous M10 (B-C)
- 8 rondelles de sécurité (B-C)

**MANUEL DE MONTAGE**

- 1/ Démontez le pare-chocs arrière.
- 2/ Positionner l'attelage avec : A contre l'arrière des longerons du châssis sur les trous venus libre de la fixation du pare-chocs arrière ( remettre le pare-chocs et fixer l'attelage entre le pare-chocs et le châssis) ; B entre le châssis ; C contre le dessous du tuyau de châssis transversal.
- 3/ Placer les brides en B et C autour du châssis à l'attelage. Monter le \* et bien serrer le tout.

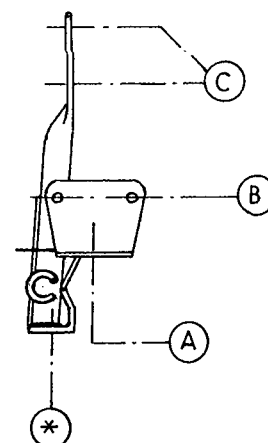
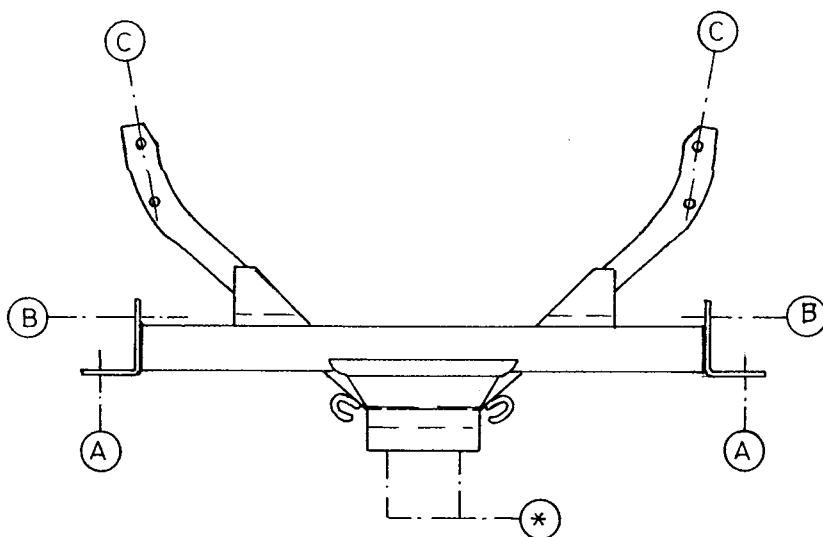

zie ommezijde  
voir au verso

N.B. (\*) standaard uitrustingen (kunnen vervangen worden door originele aanpasstukken)  
équipements standard (peuvent être remplacer par des pièces d'adaptation d'origine )