



# TREKHAKEN - ATTELAGES

n.v. G. DECONINCK  
 Molenwegel, 21  
 8790 Waregem - België  
 ☎ 056 / 60 42 12 (5 l.)

## TREKHAAK N°: 325

voor : MAZDA MX3 '92 -

### SAMENSTELLING :

- 1 trekhaak
- 1 bolhouder - zweestuk
- 1 bol Ø 50 compleet
- 2 moeren met bouten M 14-35
- 1 trekstuk
- 2 borgrondfels Ø 14
- 4 bouten M12-40 (\*) + 1 veiligheidsschakel
- 2 moeren met bouten M10-30 (C-D)
- 2 moeren met bouten M12-30 (B)
- 2 moeren met (DIN 7991) bouten M10-25 (A')

(\*) of bolstuk T43  
 of escamotable  
 T35

- 8 rondsels 40-12-4 (A-A') | 2 monteerstukken -g (B)
- 1 rondsel 40-12-2 (C) | 4 borgrondfels Ø 10 (A'-C-D)
- 1 rondsel 60-12 (D) | 6 borgrondfels Ø 12 (B-\*)

### MONTAGEHANDLEIDING :

- 1/ Kofferbekleding achteraan uitnemen. Achterbumper afnemen door draagstukken los te schroeven van het koetswerk.
- 2/ Monteerstukken -g tegen achterkant koetswerk aanbrengen met A op vrijgekomen gaten en bouten hierin terug voorlopig monteren. Gaten A' doorboren (Ø 10,5) en bijgeleverde DIN7991 hierin bevestigen. Dan bouten bij A terug wegnemen.
- 3/ Trekhaak plaatsen met : B tegen pas geplaatste monteerstukken -g ; C tegen achterkant koetswerk ; D tegen onderkant reservewielruimte.
- 4/ C en D doorboren (Ø 10,5). Bouten met rondsels plaatsen via koffer en bevestigen. Monteren van \* en alles degelijk vastschroeven.
- 5/ Bumper terugplaatsen, doch vooraf in midden onderkant een stuk uitsnijden met volgende afmetingen.

(zie ommezijde)

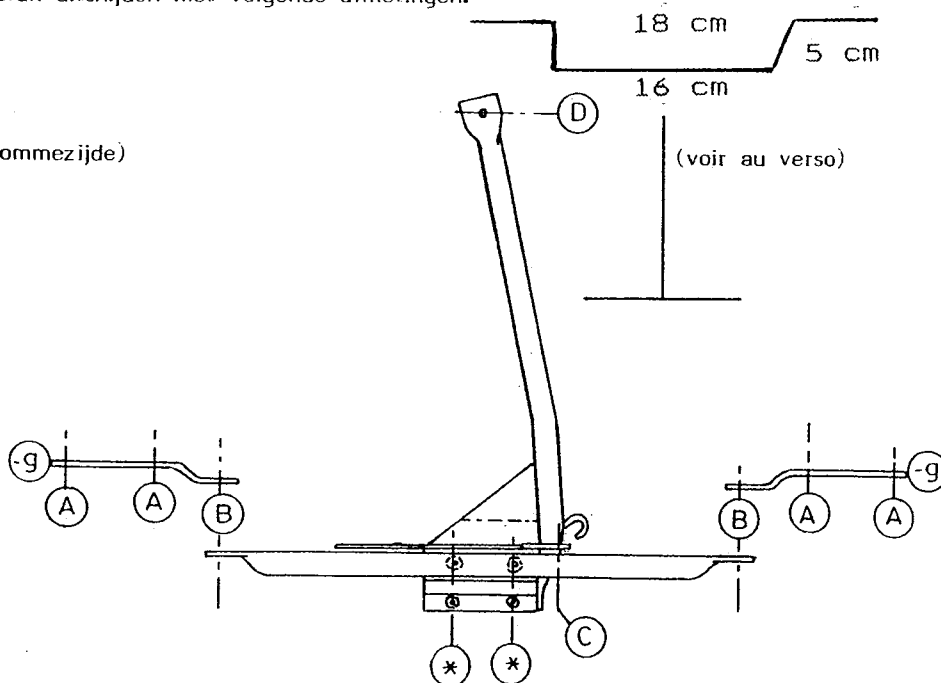

## ATTELAGEN N°: 325

pour : MAZDA MX3 '92 -

### COMPOSITION :

- 1 Attelage
- 1 Equerre porte-boule
- 1 Boule Ø 50 complète
- 2 Ecrous avec boulons M 14-35
- 1 pièce de traction
- 2 rondelles de sécurité Ø 14
- 4 boulons M12-40 (\*) + 1 anneau de sécurité
- 2 écrous avec boulons M10-30 (C-D)
- 2 écrous avec boulons M12-30 (B)
- 2 écrous avec (DIN 7991) boulons M10-25 (A')

(\*) ou pièce-boule  
 T43 ou escamotable  
 T35

- 8 rondelles 40-12-4 (A-A') | 2 pièces de montage -g (B)
- 1 rondelle 40-12-2 (C) | 4 rondelles de sécurité Ø 10 (A'-C-D)
- 1 rondelle 60-12 (D) | 6 rondelles de sécurité Ø 12 (B-\*)

### MANUEL DE MONTAGE

- 1/ Enlever la couverture du coffre à l'arrière et le pare-chocs (par dévissage des supports de la carrosserie).
- 2/ Mettre les pièces de montage -g contre l'arrière de la carrosserie avec A sur les trous venus libre et remonter ici les boulons provisoirement. Forer maintenant les trous A' (Ø 10,5) et fixer les boulons DIN7991 y livrés. Enlever de nouveau les boulons à A.
- 3/ Positionner l'attelage avec : B contre les pièces de montage -g ; C contre l'arrière de la carrosserie ; D contre le dessous de l'espace de la roue de rechange.
- 4/ Forer C et D (Ø 10,5). Mettre les boulons et les rondelles par le coffre ; attacher ceux-ci. Monter le \* et bien serrer le tout.
- 5/ Découper une pièce dans le dessous au milieu selon les mesures suivantes avant de remettre le pare-chocs.

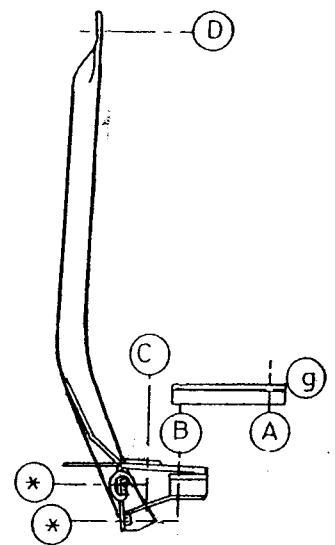

N.B. (\*) standaard uitrustingen (kunnen vervangen worden door originele aanpasstukken)  
 équipements standard (peuvent être remplacés par des pièces d'adaptation d'origine )