



TREKHAKEN - ATTELAGES

n. v. G. DECONINCK

Molenwegel, 21

8790 Waregem - België

☎ 056 / 60 42 12 (5 l.)

TREKHAAK N°: 972

voor : MAZDA ctte E 2000 pick-up '84-

SAMENSTELLING :

- 1 trekhaak
- 1 bolhouder - zweestuk
- 1 bol Ø 50 compleet
- 2 moeren met bouten M 14 - 35 } (*)
- 6 moeren met bouten M10-30 (A-C)
- 4 moeren met bouten M12-30 (B)
- 4 moeren met bouten M8-30 (D)
- 2 rondsels 40-12-4 (A)
- 4 borgrondsels Ø 8 (D)
- 6 borgrondsels Ø 10 (A-C)
- 4 borgrondsels Ø 12 (B)
- 2 borgrondsels Ø 14 (*)

MONTAGEHANDLEIDING :

- 1/ N° plaat wegnemen en losmaken van de zwarte plaat geriveerd aan de kleine plaat met n° plaat-verlichting. Mistlicht en uitlaat (aan chassis) losmaken.
- 2/ Trekhaak plaatsen met (A) tegen onderkant chassis passend met de grote gaten hierin voorzien. (B-C-D) tegen zijkant chassis eveneens op voorziene gaten.
- 3/ Alle bouten inbrengen, bij (A) rondsels in chassis, bij (D) de uitlaat terug vast maken. Monteren (*) en alles degelijk aanschroeven.
- 4/ N° plaat terug aanbrengen aan de kleine plaat, de grote zwarte plaat kan niet meer teruggeplaatst worden, mistlicht aan (E).

N.B. De handgreep van de reservewielhouder een weinig naar binnen plooiën, dit om het reservewiel te kunnen laten zakken langs de trekhaak.

ATTELAGE N°: 972

pour : MAZDA ctte E 2000 pick-up '84-

COMPOSITION :

- 1 Attelage
- 1 Equerre porte-boule
- 1 Boule Ø 50 complète
- 2 Ecrous avec boulons M 14 - 35 } (*)
- 6 écrous avec boulons M10-30 (A-C)
- 4 écrous avec boulons M12-30 (B)
- 4 écrous avec boulons M8-30 (D)
- 2 rondelles 40-12-4 (A)
- 4 rondelles de sécurité Ø 8 (D)
- 6 rondelles de sécurité Ø 10 (A-C)
- 4 rondelles de sécurité Ø 12 (B)
- 2 rondelles de sécurité Ø 14 (*)

NOTICES DE MONTAGE :

- 1/ Enlever la plaque d'immatriculation arrière. Enlever la plaque noire, qui est attachée à la petite plaque où est fixée l'illumination de la plaque d'immatriculation. Détacher le phare anti-brouillard et l'échappement (au chassis).
- 2/ Positionner attelage avec (A) contre le fond du chassis aux grands trous prévus, (B-C-D) contre le côté aussi aux trous prévus.
- 3/ Mettre tous les boulons. Mettre en (A) les rondelles dans le chassis, fixer en (D) l'échappement. Monter (*) et bien serrer le tout.
- 4/ Attacher la plaque d'immatriculation à la petite plaque. La grande plaque noire ne peut plus être attachée. Mettre le phare anti-brouillard à (E).

P.S. Plier la manche de la roue de rechange à l'intérieur pour pouvoir la baisser en sortant.

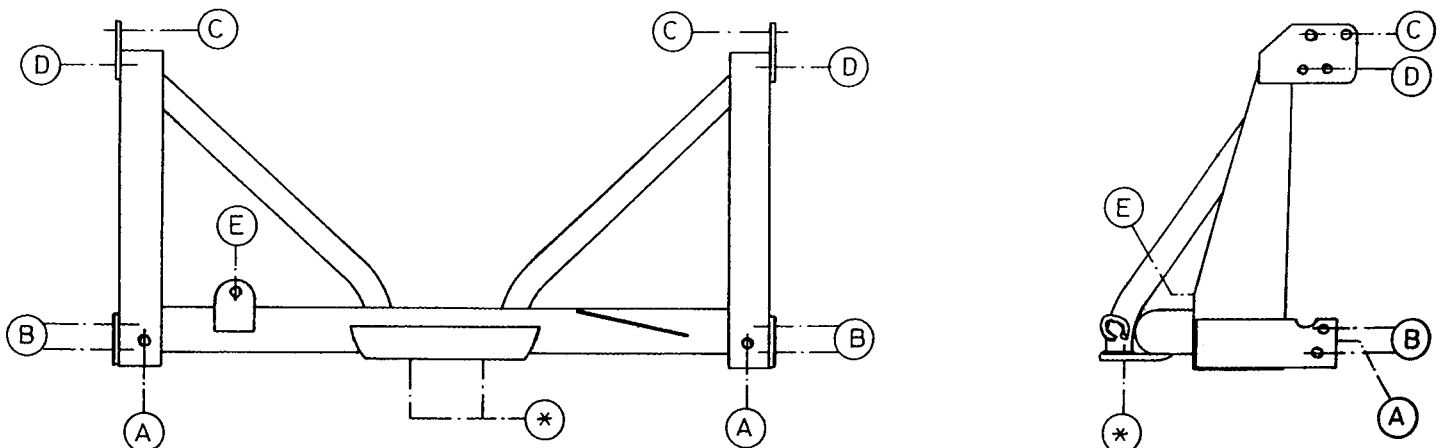

N.B. (*) standaard uitrustingen (kunnen vervangen worden door originele aanpasstukken)

équipements standard (peuvent être remplacé par des pièces d'adaptation d'origine

Zie ommezijde
Voir au verso