



# TREKHAKEN - ATTELAGES

NV. G. DECONINCK  
Molenwegel, 21  
8790 Waregem - België  
☎ 056 / 60 42 12 (5 l.)

TREKHAAK N°: 267

voor : LAND ROVER

## SAMENSTELLING :

- 1 trekhaak
  - 1 bolhouder - zweestuk
  - 1 bol Ø 50 compleet
  - 2 moeren met bouten M 14 - 35
- } (\*)
- 2 moeren met bouten M10-110 (A)
  - 2 moeren met bouten M12-110 (B)
  - 2 borgrondfels Ø 10 (A)
  - 2 borgrondfels Ø 12 (B)
  - 2 borgrondfels Ø 14 (\*)

## MONTAGEHANDLEIDING :

1/ Trekstuk tegen achterkant dwarsbalk plaatsen met : A en B op voorziene boringen. Bouten plaatsen en vastmaken.

PS : Indien samen met jeephaak W40 gemonteerd : deze vooraf op het trekstuk bevestigen met moeren, borgrondfels en bouten DIN 7991 - M12x40.

2/ Monteren van \* en alles degelijk vastschroeven.

(zie ommezijde)

ATTELAGE N° 267

pour : LAND ROVER

## COMPOSITION :

- 1 Attelage
  - 1 Equerre porte-boule
  - 1 Boule Ø 50 complète
  - 2 Ecrous avec boulons M 14 - 35
- } (\*)
- 2 écrous avec boulons M10-110 (A)
  - 2 écrous avec boulons M12-110 (B)
  - 2 rondelles de sécurité Ø 10 (A)
  - 2 rondelles de sécurité Ø 12 (B)
  - 2 rondelles de sécurité Ø 14 (\*)

## MANUEL DE MONTAGE :

1/ Placer la pièce de traction contre l'arrière de la traverse avec : A et B sur les forages prévus. Mettre et fixer les boulons.

PS : En cas de montage avec un crochet jeep W40 : attacher d'abord le W40 sur la pièce de traction avec les écrous, rondelles de sécurité et les boulons DIN 7991 - M12x40.

2/ Monter le \* et bien serrer le tout.

(voir au verso)

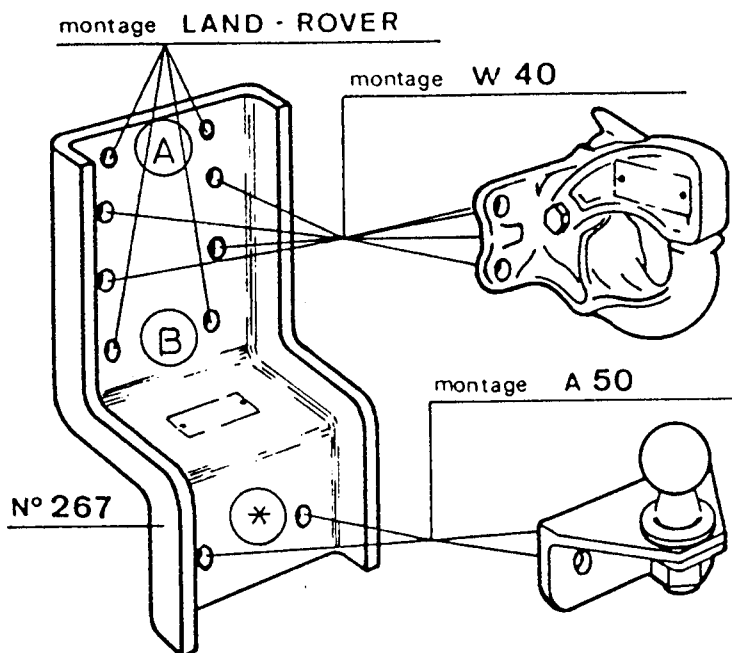

N.B. (\*) standaard uitrustingen (kunnen vervangen worden door originele  aanpasstukken)

équipements standard (peuvent être remplacés par des pièces d'adaptation d'origine 