



TREKHAKEN - ATTELAGES

n. v. G. DECONINCK

Molenwegel, 21

8790 Waregem - België

☎ 056 / 60 42 12 (5 l.)

TREKHAAK N°: 189

voor: LADA st w=break.
FIAT 124 st w=break

SAMENSTELLING :

- 1 trekhaak
 - 1 bolhouder - zweestuk
 - 1 bol Ø 50 compleet
 - 2 moeren met bouten M 14 - 35
- } (*)
- 5 moeren met bouten M10-30 (B-C-D)
 - 1 moer met bout M10-180 (A)
 - 2 rondsels 60-12 (B)
 - 3 rondsels 60/25-12 (C-D)
 - 1 verhoogd rondsel 60-16/153 (A)
 - 6 borgrondsels Ø 10 (A-B-C-D)
 - 2 borgrondsels Ø 14 (*)

MONTAGEHANDLEIDING :

- 1/ Het reservewiel wegnemen.
- 2/ De trekhaak in het midden plaatsen (afmeten) met (A) tegen de onderkant van de links chassisbalk, (B) en (C) tegen de onderkant van de grondplaat van de reservewielruimte. Het zweestuk achteraan de trekhaak tegen de onderkant van de dwarsbalk monteren, juist voor de reservewielruimte. (D) komt tegen de verticale plaat van de reservewielruimte.
- 3/ Alle gaten doorboren Ø 10,5. Bij (A) de boring in de bovenplaat vermeerderen tot Ø 17 en het verhoogd rondsel hierin plaatsen. Alle bouten met rondsels via de laadruimte plaatsen.
- 4/ Monteren van (*) en alles degelijk aanschroeven.
- 5/ Het reservewiel terugplaatsen.

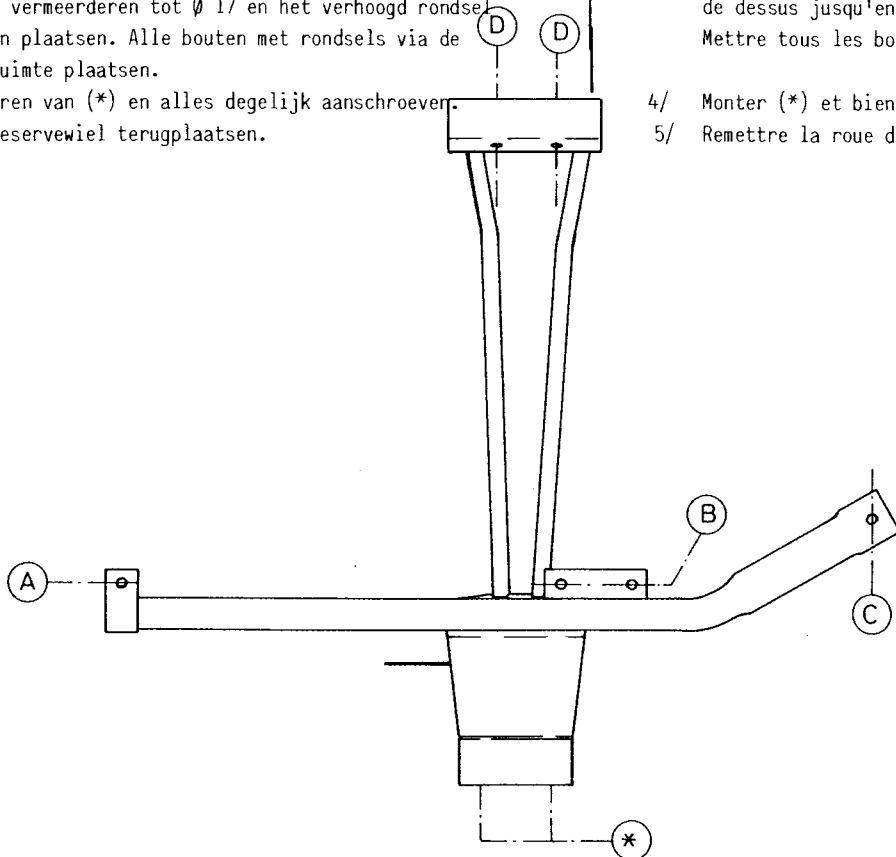

ATTELAGÉ N°: 189

pour: LADA break.
FIAT 124 break.

COMPOSITION :

- 1 Attelage
 - 1 Equerre porte-boule
 - 1 Boule Ø 50 complète
 - 2 Ecrous avec boulons M 14 - 35
- } (*)
- 5 Ecrous avec boulons M10-30 (B-C-D)
 - 1 Ecrou avec boulon M10-180 (A)
 - 2 Rondelles 60-12 (B)
 - 3 Rondelles 60/25-12 (C-D)
 - 1 Rondelle rehaussée 60-16/153 (A)
 - 6 Rondelles de sécurité Ø 10 (A-B-C-D)
 - 2 Rondelles de sécurité Ø 14 (*)

NOTICES DE MONTAGE :

- 1/ Enlever la roue de rechange.
- 2/ Positionner l'attelage juste au milieu avec (A) contre le dessus du longeron de chassis à gauche. (B) et (C) viennent contre le dessous de la tôle de fond du bac de la roue de rechange. Mettre la pièce d'équerre contre le dessous de la traverse just devant le bac de la roue de rechange. (D) vient contre la tôle verticale du bac de la roue de rechange.
- 3/ Forer tous les trous en Ø 10,5. Agrandir le forage dans la tôle de dessus jusqu'en Ø 17 et mettre la rondelle rehaussée (A). Mettre tous les boulons et rondelles via le coffre.
- 4/ Monter (*) et bien serrer le tout.
- 5/ Remettre la roue de rechange.

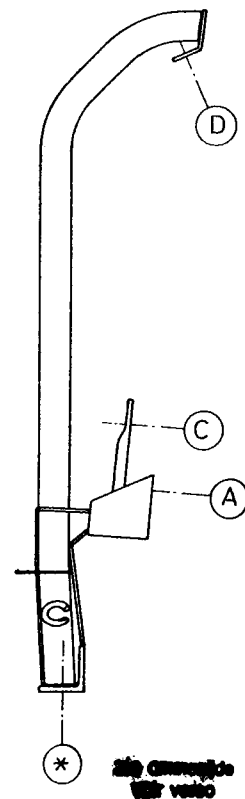

N.B. (*) standaard uitrustingen (kunnen vervangen worden door originele aanpasstukken)

équipements standard (peuvent être remplacés par des pièces d'adaptation d'origine

Alle maatregelen
voor veiligheid