



# TREKHAKEN - ATTELAGES

n.v. G. DECONINCK

Molenwegel, 21

8790 Waregem - België

☎ 056 / 60 42 12 (5 l.)

TREKHAAK N°: 684

voor : LADA 2104 stw./break '85 -

## SAMENSTELLING :

- 1 trekhaak
- 1 bolhouder - zweestuk
- 1 bol Ø 50 compleet
- 2 moeren met bouten M 14 - 35 } (\*)
- 4 moeren met bouten M10-30 (B-C)
- 2 moeren met bouten M10-35 (A)
- 2 rondsels 40-12 (A)
- 1 monteerstuk -e (B)
- 1 monteerstuk -f (C)
- 6 borgrondsels Ø 10
- 2 borgrondsels Ø 14

## MONTAGEHANDLEIDING :

- 1/ Reservewiel wegnemen.
- 2/ Trekhaak plaatsen met (A) tussen de twee trekogen (ge- last aan de bumpersupports) passend op de gaten hierin ; (B) achteraan tegen de grondplaat en (C) vooraan tegen hoek van reservewielruimte.
- 3/ (B) en (C) doorboren (Ø 10,5) via onderkant.
- 4/ De bouten plaatsen : bij (A) de rondsels buitenaan ; de monteerstukken -e en -f binnenin bevestigen. Monteren (\*) en alles degelijk aanschroeven.
- 5/ Reservewiel terugplaatsen.

ATTELAGÉ N°: 684

pour : LADA 2104 stw./break '85 -

## COMPOSITION :

- 1 Attelage
- 1 Equerre porte-boule
- 1 Boule Ø 50 complète
- 2 Ecrous avec boulons M 14 - 35 } (\*)
- 4 écrous avec boulons M10-30 (B-C)
- 2 écrous avec boulons M10-35 (A)
- 2 rondelles 40-12 (A)
- 1 pièce de montage -e (B)
- 1 pièce de montage -f (C)
- 6 rondelles de sécurité Ø 10
- 2 rondelles de sécurité Ø 14

## NOTICES DE MONTAGE :

- 1/ Enlever la roue de rechange.
- 2/ Positionner l'attelage avec (A) entre les deux anneaux de trac- tion (soudés aux supports-pare-chocs) sur les trous prévus ; (B) à l'arrière contre la tôle de fond et (C) à l'avant contre le coin de l'espace de la roue de rechange.
- 3/ Forer (Ø 10,5) (B) et (C) via le dessous.
- 4/ Mettre les boulons. Fixer en (A) les rondelles à l'extérieur ; les pièces de montage -e et -f à l'intérieur.
- Monter (\*) et bien serrer le tout.
- 5/ Remettre la roue de rechange.

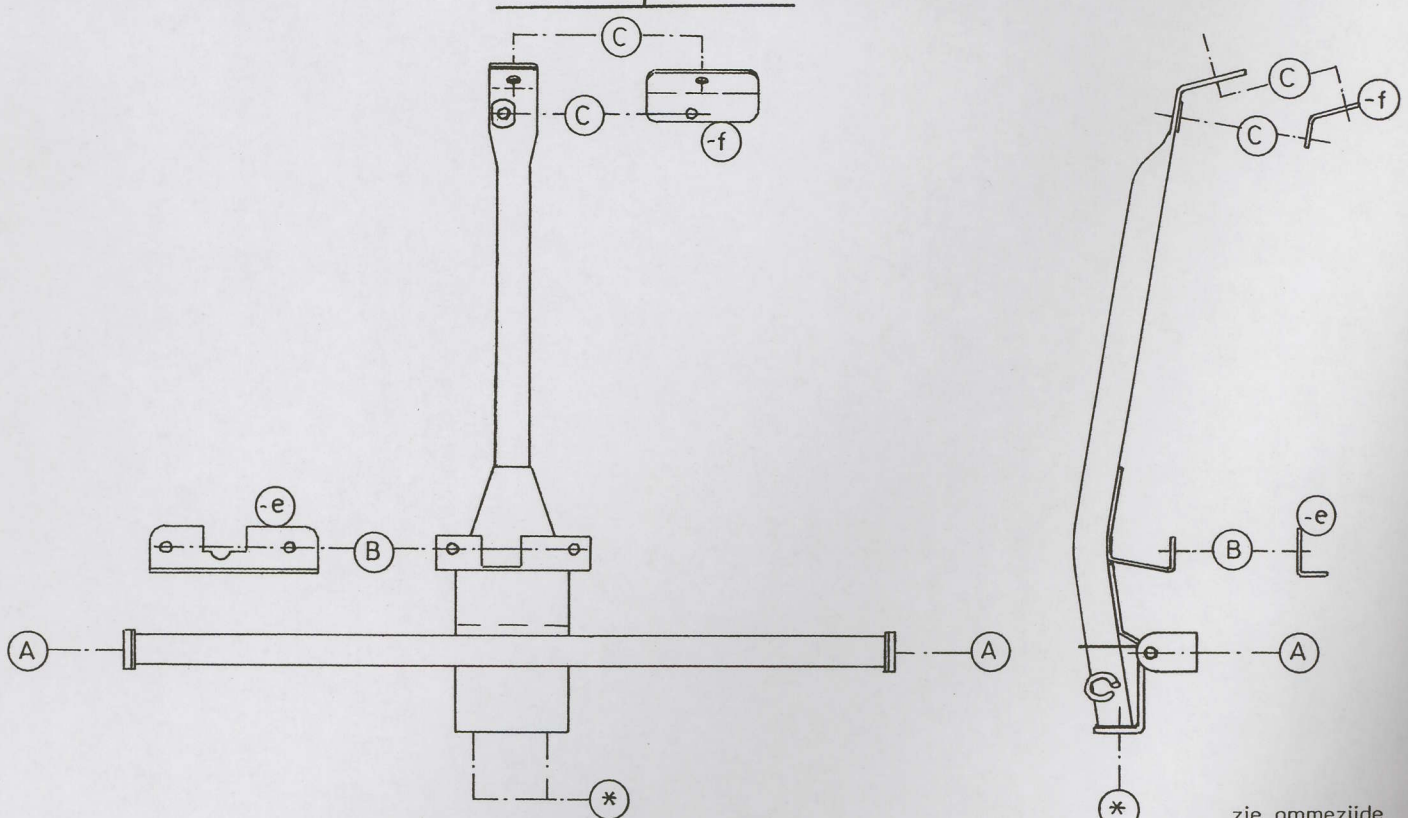

zie ommezijde  
voir au verso

N.B. (\*) standaard uitrustingen (kunnen vervangen worden door originele aanpasstukken)

équipements standard (peuvent être remplacés par des pièces d'adaptation d'origine