



# TREKHAKEN - ATTELAGES

n.v. G. DECONINCK

Molenwegel, 21

8790 Waregem - België

☎ 056 / 60 42 12 (5 l.)

TREKHAAK N<sup>o</sup>: 651 (Oude uitvoering)

ATTELAGE N<sup>o</sup>: 651 (Ancienne exécution)

voor: HONDA CIVIC WAGON ' -81.

pour: HONDA CIVIC WAGON ' -81.

## SAMENSTELLING :

- 1 trekhaak
  - 1 bolhouder - zweestuk
  - 1 bol Ø 50 compleet
  - 2 moeren met bouten M 14 - 35
- } (\*)
- 2 moeren met bouten M10-30 (B)
  - 2 moeren met balkopbouten M10-100 (A)
  - 1 moer met balkopbout M10-30 (C)
  - 1 rondsel 60-12 (C)
  - 2 verhoogde rondsels 60-16/68 (A)
  - 2 rondsels 60/25-12 (B)
  - 5 borgrondsels Ø 10 (A-B-C)
  - 2 borgrondsels Ø 14 (\*)

## COMPOSITION :

- 1 Attelage
  - 1 Equerre porte-boule
  - 1 Boule Ø 50 complète
  - 2 Ecrous avec boulons M 14 - 35
- } (\*)
- 2 Ecrous avec boulons M10-30 (B)
  - 2 Ecrous avec boulons à tête ronde M10-100 (A)
  - 1 Ecrou avec boulon à tête ronde M10-30 (C)
  - 1 Rondelle 60-12 (C)
  - 2 Rondelles rehaussées 60-16/68 (A)
  - 2 Rondelles 60/25-12 (B)
  - 5 Rondelles de sécurité Ø 10 (A-B-C)
  - 2 Rondelles de sécurité Ø 14 (\*)

## MONTAGEHANDLEIDING :

## NOTICES DE MONTAGE :

- 1/ Het reservewiel en de bijkomende vergrèndeling van de reservewielhouder wegnemen, deze laatste wordt niet meer teruggeplaatst. Eveneens de trekkoog langs de linkerzijde wegnemen.
- 2/ De trekhaak in het midden plaatsen (afmeten) met :  
(A) tegen de onderkant van de chassisbalkuiteinden,  
(C) tegen de grondplaat van de laadruimte, juist achter de dwarsbalk,  
(B) tegen de onderkant van de bumper.
- 3/ Alle gaten doorboren Ø 10,5. Bij (A) de gaten in de bovenplaat vermeerderen tot Ø 17 en de verhoogde rondsels hierin plaatsen.
- 4/ Alle bouten plaatsen, (A-C) via de laadruimte en (B) via de bumper.
- 5/ Monteren van (\*) en alles degelijk aanschroeven.
- 6/ Het reservewiel terugplaatsen.

- 1/ Enlever la roue de rechange et la fixation du support de la roue de rechange, après montage on ne remet plus la fixation. Enlever l'anneau de traction à gauche.
- 2/ Messurer et positionner l'attelage avec (A) contre le dessous des longerons du châssis, juste au bout, (C) contre la tôle de fond du coffre, juste derrière la travers (B) contre le dessous du pare-chocs.
- 3/ Forer tous les trous en Ø 10,5. Agrandir les trous en (A) dans la tôle de dessus jusqu'en Ø 17 et mettre les rondelles rehaussées.
- 4/ Mettre tous les boulons, (A-C) via le coffre et (B) via le pare-chocs.
- 5/ Monter (\*) et bien serrer le tout.
- 6/ Remettre la roue de rechange.

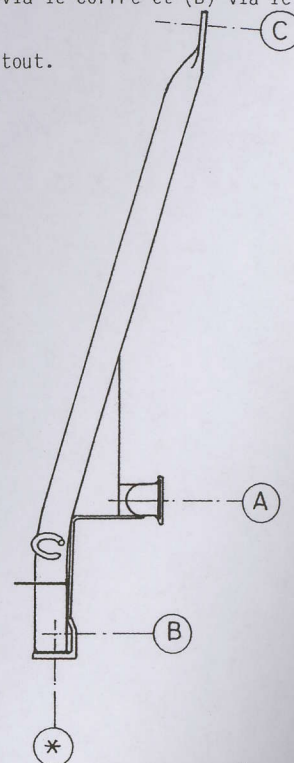
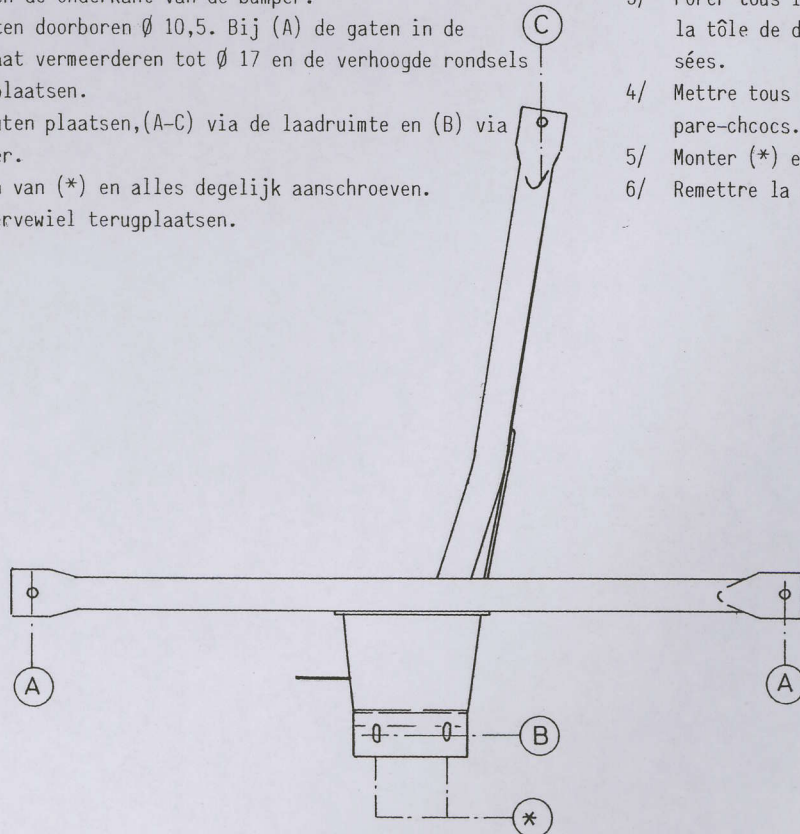

N.B. (\*) standaard uitrustingen (kunnen vervangen worden door originele aanpasstukken)

équipements standard (peuvent être remplacé par des pièces d'adaptation d'origine

zie ommeszijde  
voor versio