



TREKHAKEN - ATTELAGES

n.v. G. DECONINCK

Molenwegel, 21

8790 Waregem - België

☎ 056 / 60 42 12 (5 l.)

TREKHAAK N°: 945

voor: HONDA CIVIC SHUTTLE

SAMENSTELLING :

- 1 trekhaak
- 1 bolhouder - zweestuk
- 1 bol Ø 50 compleet
- 2 moeren met bouten M 14 - 35
- 2 moeren met bouten M10-30 (B-D)
- 2 moeren met bouten M10-90 (C)
- 1 bout M10-30 (A)
- 2 rondsels 60-12 (B-D)
- 2 verhoogde rondsels 60-16/63 (C)
- 1 moer-rondsel 60/25-M10 (A)
- 5 borgrondsels Ø 10 (A-B-C-D)
- 2 borgrondsels Ø 14 (*)

MONTAGEHANDLEIDING :

- 1/ Het reservewiel wegnemen en de bekleding achteraan losmaken.
- 2/ De trekhaak plaatsen met (A) tegen de onderkant van de trekkoog midden achteraan de wagen. Het moerrondsel boven op de trekkoog leggen en de bout door trekhaak en trekkoog inschroeven. (C) past tegen de onderkant van de chassisbalken maar niet op de voorziene gaten ! (B-D) komen tegen de grondplaat van de koffer met (D) juist achter de dwarsbalk.
- 3/ (B-C-D) doorboren Ø 10,5. (C) vermeerderen tot Ø 17 enkel in de bovenplaat om de verhoogde rondsels toe te laten.
- 4/ De bouten met rondsels plaatsen via de koffer. Monteren van (*) en alles degelijk aanschroeven.
- 5/ het reservewiel terugplaatsen en de bekleding (D) in de koffer terug vastmaken.

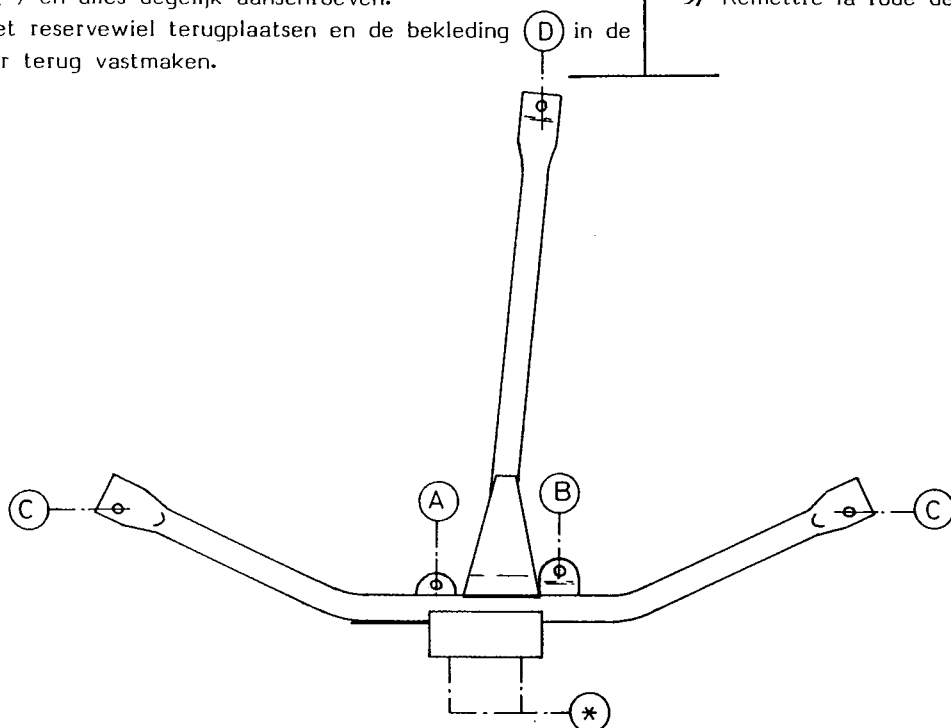

ATTELAGE N°: 945

pour: HONDA CIVIC SHUTTLE

COMPOSITION :

- 1 Attelage
- 1 Equerre porte-boule
- 1 Boule Ø 50 complète
- 2 Ecrous avec boulons M 14 - 35
- 2 Ecrous avec boulons M10-30 (B-D)
- 2 Ecrous avec boulons M10-90 (C)
- 1 Boulon M10-30 (A)
- 2 Rondelles 60-12 (B-D)
- 2 Rondelles rehaussées 60-16/63 (C)
- 1 Rondelle d'écrou 60/25-M10 (A)
- 5 Rondelles de sécurité Ø 10 (A-B-C-D)
- 2 Rondelles de sécurité Ø 14 (*)

NOTICES DE MONTAGE :

- 1/ Enlever la roue de rechange et détacher le tapis à l'arrière dans le coffre.
- 2/ Positionner l'attelage avec (A) contre le dessous de l'anneau de traction, au milieu à l'arrière de la voiture. Mettre la rondelle d'écrou sur l'anneau et fixer le boulon via l'attelage et l'anneau de traction. (C) vient contre le dessous des longerons, mais pas sur les trous prévus. (B-D) viennent contre la tôle de fond du coffre avec (D) juste derrière la traverse.
- 3/ Forer (B-C-D) en Ø 10,5 et agrandir le forage en (C) jusqu'à Ø 17 seulement dans la tôle de dessus pour permettre de placer les rondelles rehaussées.
- 4/ Mettre les boulons avec rondelles via le coffre. Monter (*) et bien serrer le tout.
- 5/ Remettre la roue de rechange et refixer le tapis.

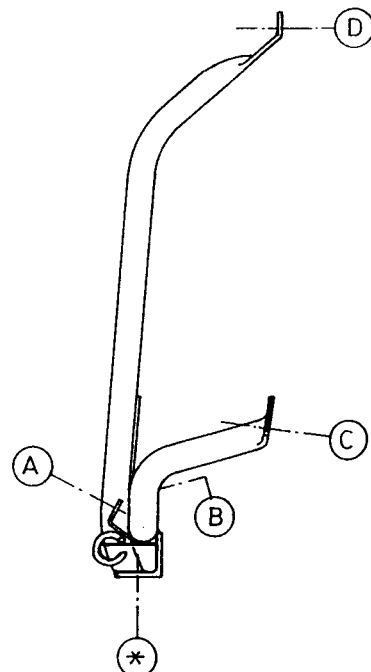

N.B. (*) standaard uitrustingen (kunnen vervangen worden door originele aanpasstukken)

équipements standard (peuvent être remplacés par des pièces d'adaptation d'origine

zie ommezijde
voir verso