



TREKHAKEN - ATTELAGES

n.v. G. DECONINCK

Molenwegel, 21

8790 Waregem - België

☎ 056 / 60 42 12 (5 l.)

TREKHAAK N° : 744

voor : HONDA ACCORD Aerodeck 3d. '86 -

SAMENSTELLING :

- 1 trekhaak
- 1 bolhouder - zweestuk
- 1 bol Ø 50 compleet
- 2 moeren met bouten M 14-35 } (*)
- 3 moeren met bouten M10-30 (D-E)
- 4 bouten M10-90 (A)
- 2 bouten M12-30 (B)
- 4 rondsels 40-12-4 (A)
- 2 rondsels 60/25-12 (D)
- 1 rondsel 60-12 (E)
- 1 monteerstuk -f (B)
- 7 borgrondnels Ø 10 (A-D-E)
- 2 borgrondnels Ø 12 (B)
- 2 borgrondnels Ø 14 (*)

MONTAGEHANDLEIDING :

- 1/ Achterbumper wegnemen en de draagstukken (supports) van de achterbumper definitief verwijderen.
- 2/ Monteerstuk -f (met A) in chassis aanbrengen met : (A) op de vrijgekomen boringen (zie 1/), maar nog niet volledig : eerst de achterbumper aan (C) van monteerstuk -f vastmaken [ondertrand van bumper in het midden over (B) duwen en inschroeven bij (C)] ; nu pas het monteerstuk -f volledig op zijn plaats aanbrengen en (A) monteren zodat het monteerstuk -f definitief vaststaat.
- 3/ Trekhaak plaatsen met (B) aan monteerstuk -f en (D) en (E) tegen grondplaat reservewielruimte. (D) en (E) doorboren (Ø 10,5).
- 4/ Alle bouten met rondsels via laadruimte plaat Monteren (*) en alles degelijk aanschroeven.

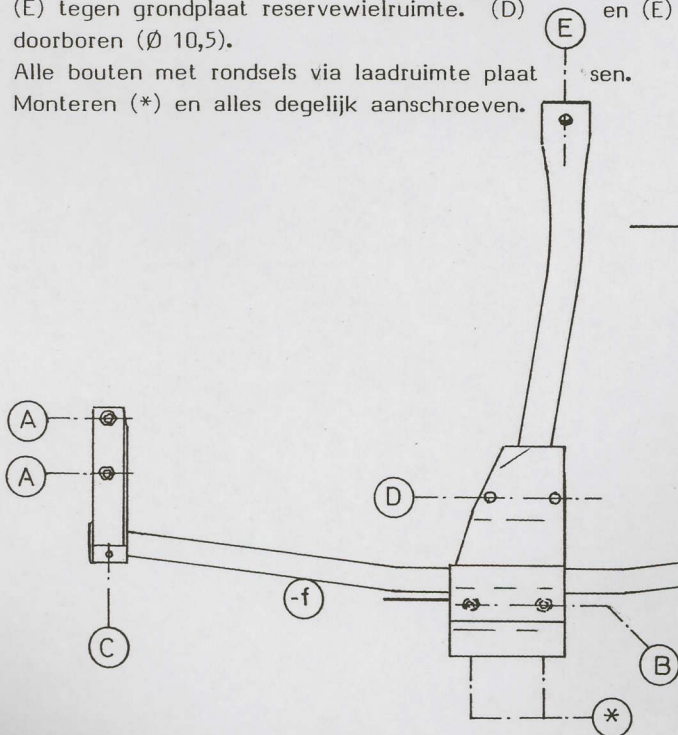

ATTELAGE N° : 744

pour : HONDA ACCORD Aerodeck 3p. '86 -

COMPOSITION :

- 1 Attelage
- 1 Equerre porte-boule
- 1 Boule Ø 50 complète
- 2 Ecrous avec boulons M 14-35 } (*)
- 3 écrous avec boulons M10-30 (D-E)
- 4 boulons M10-90 (A)
- 2 boulons M12-30 (B)
- 4 rondelles 40-12-4 (A)
- 2 rondelles 60/25-12 (D)
- 1 rondelle 60-12 (E)
- 1 pièce de montage -f (B)
- 7 rondelles de sécurité Ø 10 (A-D-E)
- 2 rondelles de sécurité Ø 12 (B)
- 2 rondelles de sécurité Ø 14 (*)

NOTICES DE MONTAGE :

- 1/ Enlever le pare-chocs arrière et enlever définitivement les supports du pare-chocs.
- 2/ Mettre la pièce de montage -f avec (A) dans le chassis. (A) va sur les forages venus libre (voir 1/), mais pas encore tout à fait : fixer d'abord le pare-chocs arrière à (C) de la pièce de montage -f [pousser le dessous du bord du pare-chocs au milieu au-dessus de (B) et visser en (C)] ; maintenant mettre la pièce de montage -f complètement à sa place et monter (A) (ainsi la pièce de montage -f est définitivement fixée).
- 3/ Mettre l'attelage avec (B) à la pièce de montage -f ; (D) et (E) contre la tôle de fond de l'espace de la roue de rechange. Forer (D) et (E) en Ø 10,5.
- 4/ Placer tous les boulons avec les rondelles via l'espace de charge. Monter (*) et bien serrer le tout.

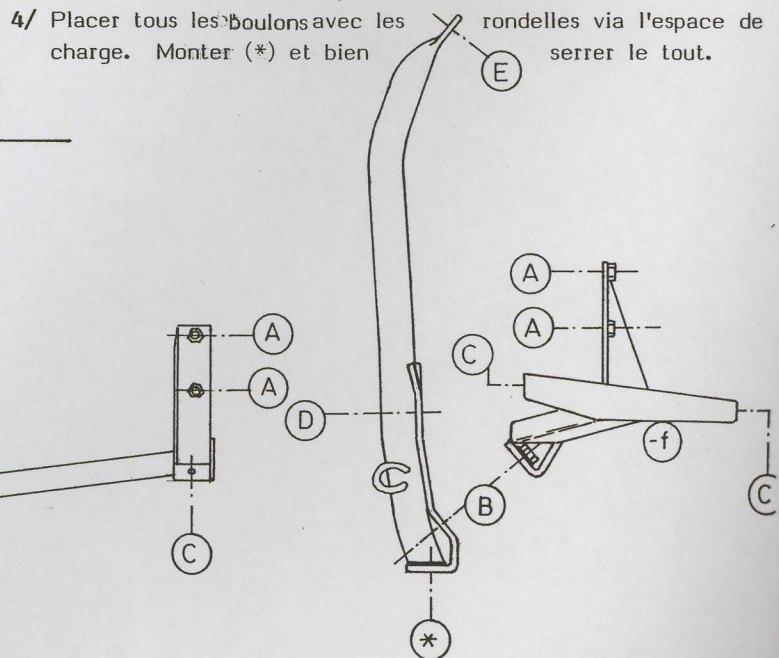

N.B. (*) standaard uitrustingen (kunnen vervangen worden door originele aanpasstukken)

équipements standard (peuvent être remplacé par des pièces d'adaptation d'origine

zie: ommezijde voir au verso