



TREKHAKEN - ATTELAGES

n.v. G. DECONINCK

Molenwegel, 21

8790 Waregem - België

☎ 056 / 60 42 12 (5 l.)

TREKHAAK N°: 949

voor: HONDA ACCORD 3-deurs '84-

SAMENSTELLING :

- 1 trekhaak
- 1 bolhouder - zweestuk
- 1 bol Ø 50 compleet
- 2 moeren met bouten M 14 - 35
- 4 moeren met bouten M10-30 (C-D)
- 1 moer met bout M12-35 (A)
- 2 bouten M8-25 (B)
- 2 rondsels 60-12 (C)
- 2 rondsels 25-8 (B)
- 2 rondsels 40-12 (A)
- 1 monteerstuk -f (D)
- 4 borgrondsels Ø 10 (C-D)
- 2 borgrondsels Ø 8 (B)
- 1 borgrondsel Ø 12 (A)
- 2 borgrondsels Ø 14 (*)

MONTAGEHANDLEIDING :

- 1/ het reservewiel wegnemen.
- 2/ De 2 bouten waarmee de linker bumpersupport vast is aan het chassis uitnemen.
- 3/ De trekhaak plaatsen met (A) tegen de binnenkant van de trekkoog welke zich rechts achteraan bevindt. Hier eerst het rondsel 40-12 plaatsen, dan de trekhaak en daarna langs de buitenzijde het andere rondsel en de bout monteren. (B) komt tegen de onderkant van de chassis op de vrijgekomen gaten (zie 2/), hier de bijgeleverde bouten met rondsels inschroeven. (C-D) komen tegen de onderkant van de reservewielruimte.
- 4/ (C-D) doorboren via de onderkant Ø 10,5.
- 5/ De overige bouten met rondsels en monteerstuk -f plaatsen via de koffer. Monteren van (*) en alles degelijk aanschroeven.
- 6/ Het reservewiel terugplaatsen.

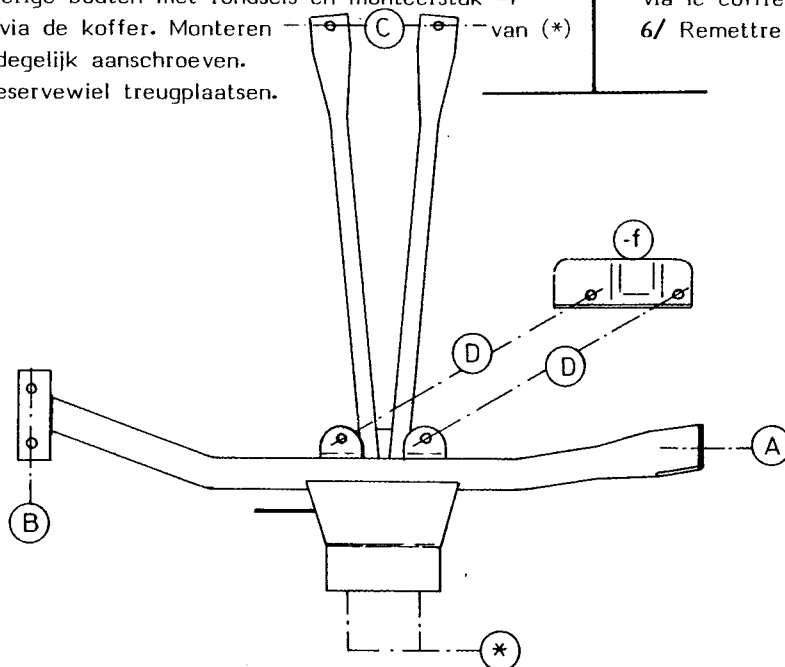

ATTELAGE N°: 949

pour: HONDA ACCORD 3-portes '84-

COMPOSITION :

- 1 Attelage
- 1 Equerre porte-boule
- 1 Boule Ø 50 complète
- 2 Ecrous avec boulons M 14 - 35
- 4 Ecrous avec boulons M10-30 (C-D)
- 1 Ecrou avec boulon M12-35 (A)
- 2 Boulons M8-25 (B)
- 2 Rondelles 60-12 (C)
- 2 Rondelles 25-8 (B)
- 2 Rondelles 40-12 (A)
- 1 Pièce de montage -f (D)
- 4 Rondelles de sécurité Ø 10 (C-D)
- 2 Rondelles de sécurité Ø 8 (B)
- 1 Rondelle de sécurité Ø 12 (A)
- 2 Rondelles de sécurité Ø 14 (*)

NOTICES DE MONTAGE :

- 1/ Enlever la roue de rechange.
- 2/ Enlever les 2 boulons de la fixation du support-pare-chocs à gauche.
- 3/ Positionner l'attelage avec (A) contre l'intérieur de l'anneau de traction droite, mettre la rondelle 40-12, placer l'attelage et mettre l'autre rondelle avec boulon via l'extérieur. (B) vient contre le dessous du chassis sur les trous de la fixation du support-pare-chocs (voir 2/). Mettre les boulons et rondelles ajoutés. (C-D) viennent contre le dessous du bac de la roue de rechange.
- 4/ Forer (C-D) via le dessous en Ø 10,5.
- 5/ Mettre tous les autres boulons, rondelles et pièce de montage via le coffre. Monter (*) et bien serrer le tout.
- 6/ Remettre la roue de rechange.

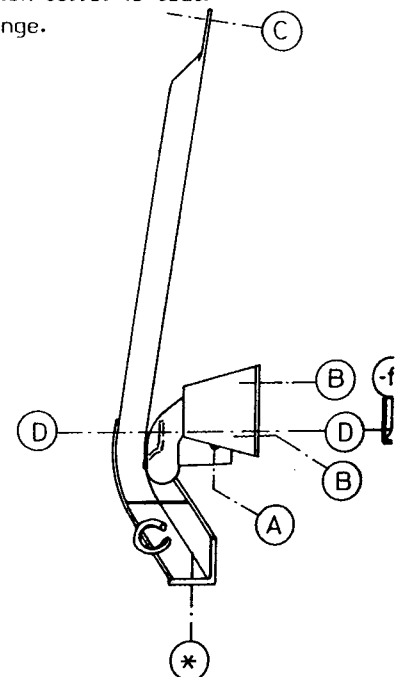

N.B. (*) standaard uitrustingen (kunnen vervangen worden door originele aanpasstukken)

équipements standard (peuvent être remplacés par des pièces d'adaptation d'origine

zie ommezijde
voir verso