



TREKHAAK N° : 388

ATTELAGE N° : 388

voor : FORD SCORPIO stw '92 -'94

pour : FORD SCORPIO stw = break '92 -'94

SAMENSTELLING :

COMPOSITION :

- 1 Trekhaak
- 1 bolstuk T43 of T35 escamotable (*)
- of trekstuk met bolhouder+bol 50mm.
- 4 bouten M12-35 (*)

- 1 attelage
- 1 tige-boule T43 ou T35 escamotable (*)
- ou support-équerre+équerre+boule 50mm.
- 4 boulons M12-35 (*)

- 2 moeren met bouten M10-100 (B)
- 2 moeren met bouten M10-110 (C)
- 1 moer met bout M6-16 (F)
- 4 bouten M8-35 (A)
- 2 rondzels 60-12 (B)
- 2 verhoogde rondzels 60-16/75 (B)
- 2 verhoogde segm.rondzels 60-16/73 (C)
- 1 verhoogd rondsel 60-16/55 (D)
- 1 monteerstuk -g (C)
- 1 borgrondsel Ø 6 (F)
- 4 borgrondzels Ø 8 (A)
- 5 borgrondzels Ø 10 (B-C-D)
- 4 borgrondzels Ø 12 (*)

- 2 écrous avec boulons M10-100 (B)
- 2 écrous avec boulons M10-110 (C)
- 1 écrou avec boulon M6-16 (F)
- 4 boulons M8-35 (A)
- 2 rondelles 60-12 (B)
- 2 rondelles ségm. rehaussées 60-16/75 (B)
- 2 rondelles ségm. rehaussées 60-16/73 (C)
- 1 rondelle rehaussée 60-16/55 (D)
- 1 pièce de montage -g (C)
- 1 rondelle de sécurité Ø 6 (F)
- 4 rondelles de sécurité Ø 8 (A)
- 5 rondelles de sécurité Ø 10 (B-C-D)
- 4 rondelles de sécurité Ø 12 (*)

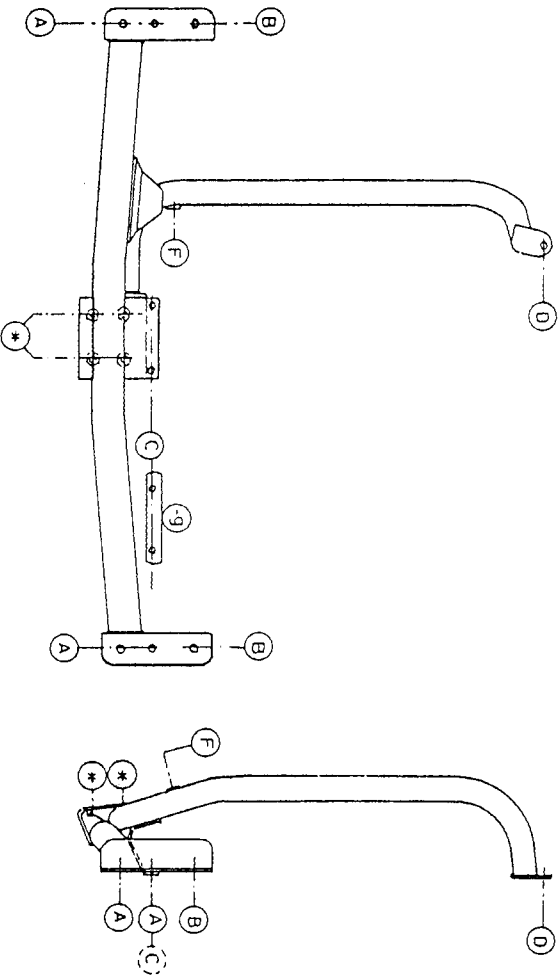

Trekhaaknr. : 388

Attelage n° : 388

FORD SCORPIO '92 - '94

FORD Scorpio break '92 - '94

MONTAGEHANDLEIDING :

MANUEL DE MONTAGE

- 1/ Grondbekleding laadvloer en dubbele bodem (zwarte platen) wegnemen.
- 2/ Achterbumper losmaken van chassis. Afdichtplaat tussen bumper en koetswerk wegnemen. Linkerbewestigingssteun van deze plaat verwijderen; na montage van trekhaak deze plaat aan F bevestigen.
- 3/ Trekhaak plaatsen met : A en B tegen onderkant chassis ; A op de vrijgekomen gaten van bumperdraagsteunen ; trekhaak eveneens vastschroeven door de bouten in te schroeven ; B op voorziene gaten in chassis en C tegen onderkant dwarsbalk ; D tegen de dwarsbalk gelegen voor de brandstoftank.
- 4/ B, C en D doorboren met Ø 10,5.
- 5/ Trekhaak terug losmaken en wegnemen. B en C in onderkant en D in bovenkant verwijderen tot Ø 17 om de verhoogde rondzels te kunnen plaatsen.
- 6/ Verhoogde rondzels inbrengen : bij B en C via onderkant ; bij D via laadruimte.
- 7/ Trekhaak nu definitief monteren, bouten en rondzels plaatsen ; bij B rondsel en bij C het monterestukje -g in laadruimte aanbrengen.
- 8/ Afdichtplaat terugplaatsen (zie 2/), doch eerst een stuk van 16 op 12 cm uitsnijden.
- 9/ Monteren van * en alles degelijk vastschroeven.
- 10/ Dubbele bodem en grondbekleding laadvloer terugplaatsen.

- 1/ Enlever la couverture de fond du coffre et le double fond (dûles noirs).
- 2/ Détacher le pare-chocs du chassis. Enlever la tôle de serrure entre le pare-chocs et la carrosserie. Enlever le point de fixation gauche de la tôle. Retenir ceci au point F après le montage de l'attelage.
- 3/ Placer l'attelage avec : A et B contre le dessus du chassis ; A sur les trous venus libre des supports de pare-chocs ; fixer l'attelage en boulonnant les boulons ; avec B sur les trous prévus dans le chassis ; C contre le dessous de la traverse ; D contre la traverse juste devant le réservoir.
- 4/ Forer B, C et D avec Ø 10,5.
- 5/ Détacher de nouveau le pare-chocs. Agrandir B et C dans le dessus et D dans le dessus jusqu'au Ø 17 pour pouvoir placer les rondelles rehaussées.
- 6/ Mettre les rondelles rehaussées : à B et C par le dessous, à D par la benne.
- 7/ Monter l'attelage définitivement. Placer les boulons et les rondelles. Mettre à B la rondelle et à C la pièce de montage -g dans la benne.
- 8/ Remettre la tôle de serrure (voir 2/), mais couper d'abord une pièce de 16 sur 12 cm.
- 9/ Monter le * et bien serrer le tout.
- 10/ Remettre le double fond et la couverture de fond.

De door GDW gebruikte verf is enkel een grondlaag. Het is noodzakelijk na montage de trekhaak te voorzien van een extra bescherm laag. GDW a mis seulement une couche de peinture primaire. Il est nécessaire d'appliquer encore une couche supplémentaire.